

ダクタイル 鋳鉄異形管

JIS
G-5527

[水道用ダクタイル鋳鉄異形管JWWA G114]

[関連規格JDPA-G-1031・1038・1042]

1 NS形ダクトイル鑄鉄異形管

呼び径：75～250

- NS形接合部品
- NS形三受十字管
- NS形二受T字管
- NS形片落管
- NS形曲管
- NS形乙字管
- NS形フランジ付きT字管
- NS形浅層埋設フランジ付きT字管
- NS形うず巻式フランジ付きT字管
- NS形排水T字管
- NS形継輪
- NS形帽
- NS形短管（1号・2号）

■継手構造

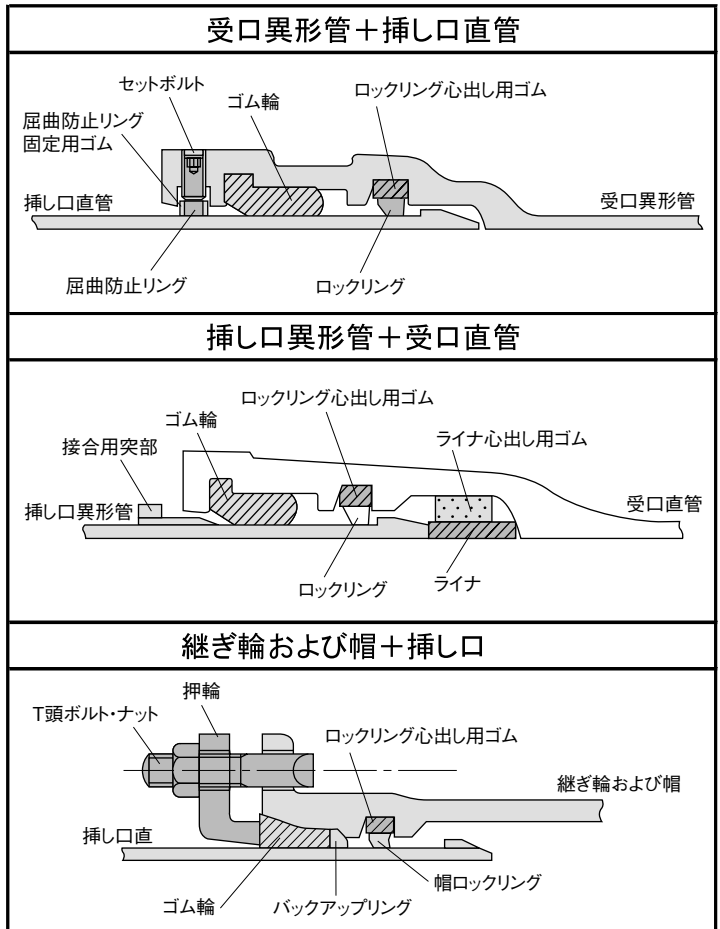

- ※ 1: 異形管の内面塗装は、エポキシ樹脂粉体塗装。外面塗装は、水道用合成樹脂塗装です。
- ※ 2: 異形管は接合部品(NSゴム輪、NSロックリング、心出し用ゴム)を含む価格です。
- ※ 3: 継ぎ輪は、接合部品(NSロックリング、心出し用ゴム、SII押輪、SIIゴム輪、SIIバックアップリング、SII T頭ボルト・ナット)を2組含む価格です。
- ※ 4: 帽は、接合部品(NSロックリング、心出し用ゴム、SII押輪、SIIゴム輪、SIIバックアップリング、SII T頭ボルト・ナット)を1組含む価格です。
- ※ 5: T頭ボルト・ナットの材質はSUS304製です。

異形管

■NS形接合部品

単位(円)

| 区分 | 受口 | | | 継ぎ輪・帽用 | | | | 受口1組 | |
|----------------|-------|-------|--------|---------|-------|-------|------------|-------|-------------------|
| | 品名 | ゴム輪 | ロックリング | 心出し用ゴム輪 | 押輪 | ゴム輪 | バックアップリング | | SUS304製 T頭ボルト・ナット |
| 商品CD 呼び径(φ) | 1RN-- | 1NR-- | 1NC-- | PRSB- | 1RS-- | 1SB-- | 2UT-- | | |
| | | | | | | | 寸法(本) | 組価格 | |
| 75 | 990 | 2,960 | 420 | 1,750 | 890 | 350 | M16×100(4) | 3,640 | 6,630 |
| 100 | 1,140 | 4,020 | 470 | 2,190 | 910 | 360 | M20×100(4) | 4,200 | 7,660 |
| 150 | 1,670 | 3,180 | 530 | 3,270 | 1,250 | 430 | 〃(6) | 6,300 | 11,250 |
| 200 | 2,310 | 4,040 | 670 | 3,990 | 1,590 | 530 | 〃(6) | 6,300 | 12,410 |
| 250 | 2,750 | 5,120 | 780 | 5,000 | 2,040 | 550 | 〃(8) | 8,400 | 15,990 |

※ 1: ゴム輪、ロックリング、心出し用ゴムは、単品販売価格のためセット販売時価格とは異なります。

NS形

■三受十字管

■二受T字管

| 形状 |  | | | 形状 |  | | |
|--------------|---|----------|---------|--------------|---|----------|---------|
| 商品CD | NNCE- | | | 商品CD | NNTE- | | |
| 呼び径(㎜)×寸法(㎜) | 質量(kg) | 単価(kg/円) | 単価(円) | 呼び径(㎜)×寸法(㎜) | 質量(kg) | 単価(kg/円) | 単価(円) |
| 75×75 | 35 | | 46,210 | 75×75 | 25.3 | | 29,950 |
| 100×100 | 49.3 | | 63,670 | 100×75 | 31.1 | | 36,150 |
| | | | | 100×100 | 35.6 | | 41,210 |
| 150×100 | 60.7 | | 72,800 | 150×75 | 41.1 | | 43,800 |
| 150×150 | 73.5 | | 84,500 | 150×100 | 47.6 | | 50,470 |
| | | | | 150×150 | 54 | | 55,680 |
| 200×150 | 92.2 | | 103,750 | 200×100 | 64.1 | | 65,990 |
| 200×200 | 110 | | 123,640 | 200×150 | 71.2 | | 71,790 |
| | | | | 200×200 | 82.7 | | 83,060 |
| 250×150 | 108 | | 120,240 | 250×100 | 77.9 | | 79,200 |
| 250×250 | 139 | | 155,630 | 250×150 | 87.9 | | 87,470 |
| | | | | 250×250 | 107 | | 106,670 |

■受挿し片落管

■挿し受片落管

| 形状 |  | | | 形状 |  | | |
|--------------|---|----------|--------|--------------|---|----------|--------|
| 商品CD | NNUE- | | | 商品CD | NNSE- | | |
| 呼び径(㎜)×寸法(㎜) | 質量(kg) | 単価(kg/円) | 単価(円) | 呼び径(㎜)×寸法(㎜) | 質量(kg) | 単価(kg/円) | 単価(円) |
| 100×75 | 19.1 | | 23,840 | 100×75 | 17.2 | | 20,830 |
| 150×100 | 27.8 | | 31,300 | 150×100 | 24.3 | | 28,210 |
| 200×100 | 40.4 | | 44,760 | 200×100 | 34.3 | | 37,710 |
| 200×150 | 41.2 | | 45,520 | 200×150 | 38.1 | | 41,090 |
| 250×100 | 53 | | 58,210 | 250×100 | 48.7 | | 51,390 |
| 250×150 | 53.7 | | 58,880 | 250×150 | 52.5 | | 54,770 |
| 250×200 | 52.1 | | 57,360 | 250×200 | 54 | | 57,680 |

NS形

■90° 曲管

| | | | | | | | |
|---------|---|----------|--------|---------|---|----------|--------|
| 形状 |  | | | 形状 |  | | |
| 商品CD | N90E- | | | 商品CD | N45E- | | |
| 呼び径(mm) | 質量(kg) | 単価(kg/円) | 単価(円) | 呼び径(mm) | 質量(kg) | 単価(kg/円) | 単価(円) |
| 75 | 15.9 | | 19,550 | 75 | 14.7 | | 16,760 |
| 100 | 22 | | 26,680 | 100 | 20.7 | | 23,130 |
| 150 | 35.7 | | 38,810 | 150 | 31.1 | | 31,330 |
| 200 | 56.2 | | 59,770 | 200 | 49.7 | | 48,630 |
| 250 | 78.5 | | 82,440 | 250 | 67.5 | | 65,240 |

異形管

■22 1/2° 曲管

■11 1/4° 曲管

| | | | | | | | |
|---------|--|----------|--------|---------|--|----------|--------|
| 形状 |  | | | 形状 |  | | |
| 商品CD | N22E- | | | 商品CD | N11E- | | |
| 呼び径(mm) | 質量(kg) | 単価(kg/円) | 単価(円) | 呼び径(mm) | 質量(kg) | 単価(kg/円) | 単価(円) |
| 75 | 14 | | 16,150 | 75 | 14 | | 16,150 |
| 100 | 19.8 | | 22,350 | 100 | 18.7 | | 21,390 |
| 150 | 31.3 | | 31,500 | 150 | 28 | | 28,690 |
| 200 | 44.9 | | 44,550 | 200 | 45 | | 44,630 |
| 250 | 61.1 | | 59,800 | 250 | 57.7 | | 56,910 |

■5 5/8° 曲管

| | | | |
|---------|---|----------|--------|
| 形状 |  | | |
| 商品CD | N05E- | | |
| 呼び径(mm) | 質量(kg) | 単価(kg/円) | 単価(円) |
| 75 | 14 | | 16,150 |
| 100 | 18.7 | | 21,390 |
| 150 | 28 | | 28,690 |
| 200 | 45 | | 44,630 |
| 250 | 57.7 | | 56,910 |

NS形

■両受45°曲管

■両受22 1/2°曲管

| | | | | | | | |
|---------|---|----------|--------|---------|---|----------|--------|
| 形状 |  | | | 形状 |  | | |
| 商品CD | NN4E- | | | 商品CD | NN2E- | | |
| 呼び径(mm) | 質量(kg) | 単価(kg/円) | 単価(円) | 呼び径(mm) | 質量(kg) | 単価(kg/円) | 単価(円) |
| 75 | 21.1 | | 28,620 | 75 | 19.5 | | 27,050 |
| 100 | 28.2 | | 37,880 | 100 | 28.3 | | 37,970 |
| 150 | 42.1 | | 49,780 | 150 | 42.3 | | 49,970 |
| 200 | 62.8 | | 72,420 | 200 | 58 | | 67,860 |
| 250 | 78.7 | | 90,490 | 250 | 72.3 | | 84,410 |

■乙字管

| | | | | | | | |
|----------------|--|----------|---------|----------------|--------|----------|---------|
| 形状 |  | | | | | | |
| 商品CD | NZPE- | | | | | | |
| 呼び径(mm)×寸法(mm) | 質量(kg) | 単価(kg/円) | 単価(円) | 呼び径(mm)×寸法(mm) | 質量(kg) | 単価(kg/円) | 単価(円) |
| 75×300 | 21.3 | | 26,120 | 75×450 | 24.1 | | 29,030 |
| 100×300 | 28.9 | | 35,180 | 100×450 | 32.4 | | 38,820 |
| 150×300 | 46.4 | | 51,750 | 150×450 | 51.3 | | 56,700 |
| 200×300 | 73.6 | | 80,720 | 200×450 | 83.3 | | 90,510 |
| 250×300 | 99.4 | | 108,250 | 250×450 | 112 | | 120,980 |

■フランジ付きT字管

■浅層埋設形フランジ付きT字管

| | | | | | | | |
|----------------|---|----------|--------|----------------|---|----------|--------|
| 形状 |  | | | 形状 |  | | |
| 商品CD | NFTEA | | | 商品CD | NUTEA | | |
| 呼び径(mm)×寸法(mm) | 質量(kg) | 単価(kg/円) | 単価(円) | 呼び径(mm)×寸法(mm) | 質量(kg) | 単価(kg/円) | 単価(円) |
| 75×75 | 21.6 | | 28,640 | 75×75 | 21.7 | | 28,740 |
| 100×75 | 26.6 | | 34,690 | 100×75 | 27.4 | | 35,470 |
| 150×75 | 37.4 | | 43,920 | 150×75 | 39.4 | | 45,820 |
| 150×100 | 42.1 | | 48,490 | | | | |
| 200×75 | 56.2 | | 63,270 | 200×75 | 57.9 | | 64,890 |
| 200×100 | 57.5 | | 64,610 | | | | |
| 250×75 | 71.1 | | 78,910 | 250×75 | 73.5 | | 81,190 |
| 250×100 | 72.5 | | 80,340 | | | | |

※フランジ形式は、GF7.5K(形式2)

※フランジ形式は、GF7.5K(形式2)

NS形

■うず巻式フランジ付きT字管

■排水T字管

| 形状 |  | | | 形状 |  | | |
|----------------|---|----------|---------|----------------|---|----------|---------|
| 商品CD | NVTEA | | | 商品CD | NNME- | | |
| 呼び径(mm)×寸法(mm) | 質量(kg) | 単価(kg/円) | 単価(円) | 呼び径(mm)×寸法(mm) | 質量(kg) | 単価(kg/円) | 単価(円) |
| 75×75 | 26.1 | | 45,840 | | | | |
| 100×75 | 31.1 | | 54,340 | | | | |
| 150×75 | 43.3 | | 72,040 | | | | |
| 150×100 | 48.9 | | 80,370 | | | | |
| 200×75 | 64.2 | | 104,250 | 200×100 | 78.2 | | 92,170 |
| 200×100 | 66.6 | | 107,880 | | | | |
| 250×75 | 80.2 | | 129,250 | 250×100 | 94 | | 110,140 |
| 250×100 | 82.6 | | 132,880 | | | | |

※フランジ形式は、GF7.5K(形式2)

■継ぎ輪

■帽

| 形状 |  | | | 形状 |  | | |
|---------|--|----------|---------|---------|--|----------|--------|
| 商品CD | NJRE- | | | 商品CD | NNHE- | | |
| 呼び径(mm) | 質量(kg) | 単価(kg/円) | 単価(円) | 呼び径(mm) | 質量(kg) | 単価(kg/円) | 単価(円) |
| 75 | 28.2 | | 43,930 | 75 | 10.9 | | 24,950 |
| 100 | 34.9 | | 53,840 | 100 | 13.9 | | 30,110 |
| 150 | 52.2 | | 73,610 | 150 | 20.3 | | 39,030 |
| 200 | 65.7 | | 89,230 | 200 | 27 | | 49,870 |
| 250 | 78.6 | | 109,510 | 250 | 34.8 | | 62,410 |

■短管1号

■短管2号

| 形状 |  | | | 形状 |  | | |
|---------|---|----------|--------|---------|---|----------|--------|
| 商品CD | NS1EA | | | 商品CD | NS2EA | | |
| 呼び径(mm) | 質量(kg) | 単価(kg/円) | 単価(円) | 呼び径(mm) | 質量(kg) | 単価(kg/円) | 単価(円) |
| 75 | 14.2 | | 19,820 | 75 | 9.48 | | 11,750 |
| 100 | 18.5 | | 24,820 | 100 | 12.1 | | 14,130 |
| 150 | 27.2 | | 31,610 | 150 | 19.4 | | 20,090 |
| 200 | 36.8 | | 41,360 | 200 | 28.9 | | 28,270 |
| 250 | 50.8 | | 54,840 | 250 | 39.6 | | 37,460 |

※フランジ形式は、GF7.5K(形式2)

※フランジ形式は、GF7.5K(形式2)

2 NS形ダクトイル鑄鉄異形管 呼び径 300～400

呼び径：300～400

- NS形接合部品
- NS形三受十字管
- NS形二受T字管
- NS形片落管
- NS形曲管
- NS形乙字管
- NS形フランジ付きT字管
- NS形浅層埋設フランジ付きT字管
- NS形うず巻式フランジ付きT字管
- NS形排水T字管
- NS形継輪
- NS形帽
- NS形短管（1号・2号）

■継手構造

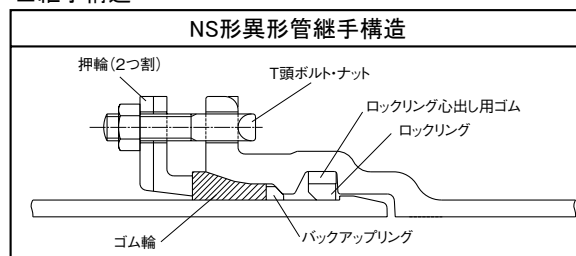

異形管

- ※1: 異形管の内面塗装は、エポキシ樹脂粉体塗装。外面塗装は、水道用合成樹脂塗装です。
- ※2: 異形管は接合部品(SⅡ押輪、SⅡゴム輪、SⅡバックアップリング、SUS304T頭ボルト・ナット、NSロックリング、心出しゴム)を含みます。

■NS形接合部品

単位(円)

| 区分 | 接合部品 | | | | | |
|----------------|-------|-------|-------------|----------------------|--------|--------|
| 品名 | SⅡ押輪 | SⅡゴム輪 | SⅡバックアップリング | SUS304製 T頭ボルト・ナット | | 受口1組 |
| | | | | 2UT-- | | |
| 商品CD 呼び径(㎜) | PRSB- | 1RS-- | 1SB-- | 寸法(本) | 組価格 | |
| 300 | 6,490 | 3,770 | 700 | M20×100(8) | 8,400 | 19,360 |
| 350 | 7,900 | 4,610 | 830 | M20×100(10) | 10,500 | 23,840 |
| 400 | 9,500 | 5,180 | 910 | M20×110(12) | 12,960 | 28,550 |

NS形



■三受十字管

■二受T字管

| 形状 |  | | | 形状 |  | | |
|--------------|---|----------|---------|--------------|---|----------|---------|
| 商品CD | NNCE- | | | 商品CD | NNTE- | | |
| 呼び径(㎜)×寸法(㎜) | 質量(kg) | 単価(kg/円) | 単 価(円) | 呼び径(㎜)×寸法(㎜) | 質量(kg) | 単価(kg/円) | 単 価(円) |
| 300×200 | 140 | | 179,120 | 300×100 | 86.7 | | 106,850 |
| 300×300 | 165 | | 231,330 | 300×150 | 99.2 | | 118,490 |
| | | | | 300×200 | 110 | | 130,240 |
| | | | | 300×300 | 129 | | 161,270 |
| 350×250 | 175 | | 223,310 | 350×250 | 139 | | 163,750 |
| 350×350 | 200 | | 281,520 | 350×350 | 158 | | 197,780 |
| 400×300 | 206 | | 283,570 | 400×300 | 171 | | 210,360 |
| 400×400 | 253 | | 351,300 | 400×400 | 202 | | 249,000 |

■受挿し片落管

■挿し受片落管

| 形状 |  | | | 形状 |  | | |
|--------------|---|----------|---------|--------------|--|----------|---------|
| 商品CD | NNUE- | | | 商品CD | NNSE- | | |
| 呼び径(㎜)×寸法(㎜) | 質量(kg) | 単価(kg/円) | 単 価(円) | 呼び径(㎜)×寸法(㎜) | 質量(kg) | 単価(kg/円) | 単 価(円) |
| 300×100 | 64.5 | | 87,090 | 300×100 | 55.6 | | 63,500 |
| 300×150 | 65.4 | | 88,030 | 300×150 | 59.5 | | 67,370 |
| 300×200 | 63.7 | | 86,250 | 300×200 | 60.9 | | 70,330 |
| 300×250 | 65.9 | | 88,560 | 300×250 | 61.2 | | 72,120 |
| 350×150 | 81.2 | | 109,100 | 350×150 | 74 | | 82,590 |
| 350×200 | 79.3 | | 107,110 | 350×200 | 75.2 | | 85,340 |
| 350×250 | 81.7 | | 109,630 | 350×250 | 75.7 | | 87,350 |
| 350×300 | 73 | | 100,490 | 350×300 | 71.7 | | 94,650 |
| 400×150 | 102 | | 135,650 | 400×150 | 94.1 | | 103,700 |
| 400×200 | 100 | | 133,550 | 400×200 | 95 | | 106,130 |
| 400×250 | 102 | | 135,650 | 400×250 | 95.5 | | 108,140 |
| 400×300 | 93.6 | | 126,830 | 400×300 | 91.3 | | 115,230 |
| 400×350 | 88.6 | | 121,580 | 400×350 | 87.7 | | 115,930 |

異形管

NS形

■ 90° 曲管

| | | | | | | | |
|---------|---|----------|---------|---------|---|----------|---------|
| 形状 |  | | | 形状 |  | | |
| 商品CD | N90E- | | | 商品CD | N45E- | | |
| 呼び径(mm) | 質量(kg) | 単価(kg/円) | 単価(円) | 呼び径(mm) | 質量(kg) | 単価(kg/円) | 単価(円) |
| 300 | 88.7 | | 112,500 | 300 | 72.9 | | 88,620 |
| 350 | 115 | | 144,590 | 350 | 91.2 | | 110,480 |
| 400 | 153 | | 189,200 | 400 | 118 | | 140,650 |

■ 22 1/2° 曲管

■ 11 1/4° 曲管

| | | | | | | | |
|---------|---|----------|---------|---------|---|----------|---------|
| 形状 |  | | | 形状 |  | | |
| 商品CD | N22E- | | | 商品CD | N11E- | | |
| 呼び径(mm) | 質量(kg) | 単価(kg/円) | 単価(円) | 呼び径(mm) | 質量(kg) | 単価(kg/円) | 単価(円) |
| 300 | 65.4 | | 81,490 | 300 | 61.5 | | 77,790 |
| 350 | 79.7 | | 99,560 | 350 | 74 | | 94,140 |
| 400 | 101 | | 124,500 | 400 | 93 | | 116,900 |

■ 5 5/8° 曲管

| | | | |
|---------|---|----------|---------|
| 形状 |  | | |
| 商品CD | N05E- | | |
| 呼び径(mm) | 質量(kg) | 単価(kg/円) | 単価(円) |
| 300 | 59.4 | | 75,790 |
| 350 | 70.8 | | 91,100 |
| 400 | 88.5 | | 112,630 |

NS 形

■両受45° 曲管

■両受22 1/2° 曲管

| | | | | | | | |
|----------|---|-----------|---------|----------|---|-----------|---------|
| 形状 |  | | | 形状 |  | | |
| 商品CD | NN4E- | | | 商品CD | NN2E- | | |
| 呼び径 (mm) | 質量 (kg) | 単価 (kg/円) | 単 価 (円) | 呼び径 (mm) | 質量 (kg) | 単価 (kg/円) | 単 価 (円) |
| 300 | 88.8 | | 127,520 | 300 | 81.7 | | 120,420 |
| 350 | 108 | | 155,680 | 350 | 96.9 | | 144,580 |
| 400 | 136 | | 193,100 | 400 | 119 | | 176,100 |

■乙字管

| | | | | | | | |
|--------------------|--|-----------|---------|--------------------|---------|-----------|---------|
| 形状 |  | | | | | | |
| 商品CD | NZPE- | | | | | | |
| 呼び径 (mm) × 寸法 (mm) | 質量 (kg) | 単価 (kg/円) | 単 価 (円) | 呼び径 (mm) × 寸法 (mm) | 質量 (kg) | 単価 (kg/円) | 単 価 (円) |
| 300 × 300 | 126 | | 160,480 | 300 × 450 | 143 | | 179,520 |
| 350 × 300 | 150 | | 191,840 | 350 × 450 | 170 | | 214,240 |

■フランジ付きT字管

■うず巻式フランジ付きT字管

| | | | | | | | |
|--------------------|---|-----------|---------|--------------------|---|-----------|---------|
| 形状 |  | | | 形状 |  | | |
| 商品CD | NFTEA | | | 商品CD | NVTEA | | |
| 呼び径 (mm) × 寸法 (mm) | 質量 (kg) | 単価 (kg/円) | 単 価 (円) | 呼び径 (mm) × 寸法 (mm) | 質量 (kg) | 単価 (kg/円) | 単 価 (円) |
| 300 × 75 | 75.3 | | 101,930 | 300 × 75 | 100 | | 169,860 |
| 300 × 100 | 78.8 | | 105,700 | 300 × 100 | 105 | | 177,310 |
| 350 × 75 | 88.3 | | 120,060 | 350 × 75 | 118 | | 200,800 |
| 350 × 100 | 92.3 | | 124,360 | 350 × 100 | 123 | | 208,250 |
| 400 × 75 | 108 | | 145,450 | | | | |
| 400 × 100 | 113 | | 150,800 | | | | |

※フランジ形式は、GF7.5K (形式2)

※フランジ形式は、GF7.5K (形式2)

異形管

NS形

■排水T字管

| | | | |
|--------------------|---|-----------|----------------|
| 形 状 |  | | |
| 商品CD | NNME- | | |
| 呼び径 (mm) × 寸法 (mm) | 質量 (kg) | 単価 (kg/円) | 単 価 (円) |
| 300×100 | 106 | | 155,140 |
| 350×150 | 136 | | 195,370 |
| 400×150 | 160 | | 229,990 |

■継ぎ輪

■帽

| | | | | | | | |
|------------|---|-----------|----------------|------------|---|-----------|----------------|
| 形 状 |  | | | 形 状 |  | | |
| 商品CD | NJRE- | | | 商品CD | NNHE- | | |
| 呼び径 (mm) | 質量 (kg) | 単価 (kg/円) | 単 価 (円) | 呼び径 (mm) | 質量 (kg) | 単価 (kg/円) | 単 価 (円) |
| 300 | 103 | | 136,570 | 300 | 48.9 | | 87,890 |
| 350 | 118 | | 159,780 | 350 | 59.6 | | 104,350 |
| 400 | 140 | | 190,100 | 400 | 74.1 | | 125,300 |

■短管1号

■短管2号

| | | | | | | | |
|------------|---|-----------|----------------|------------|---|-----------|---------------|
| 形 状 |  | | | 形 状 |  | | |
| 商品CD | NS1EA | | | 商品CD | NS2EA | | |
| 呼び径 (mm) | 質量 (kg) | 単価 (kg/円) | 単 価 (円) | 呼び径 (mm) | 質量 (kg) | 単価 (kg/円) | 単 価 (円) |
| 300 | 59.1 | | 79,310 | 300 | 49.7 | | 51,020 |
| 350 | 71 | | 95,190 | 350 | 64.3 | | 64,990 |
| 400 | 85.6 | | 113,770 | 400 | 81.7 | | 81,520 |

※フランジ形式は、GF7.5K (形式2)

※フランジ形式は、GF7.5K (形式2)

3 K形ダクティル鑄鉄異形管

呼び径：75～600

K形接合部品

K形三受十字管

K形二受T字管

K形片落管

K形曲管

K形乙字管

K形仕切弁副管（A1号・A2号）

K形排水T字管

K形フランジ付きT字管

K形浅層埋設フランジ付きT字管

K形うず巻式フランジ付きT字管

K形継ぎ輪

K形栓

K形短管（1号・2号）

■継手構造

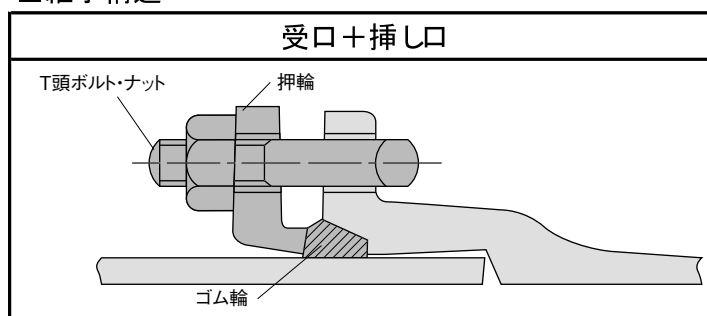

※ 1: K形異形管は、接合部品を含まない本体のみの価格です。

※ 2: K形異形管の内面塗装はエポキシ樹脂粉体塗装。外面塗装は水道用合成樹脂塗装です。

※ 3: K形異形管呼び径700以上については、別途御見積申し上げます。

K形

■三受十字管 (2類)

■二受T字管 (1類)

異形管



| 形状 |  | | | 形状 |  | | |
|--------------|---|------------|----------------|--------------|---|------------|----------------|
| | 商品CD | KKCE- | | | 商品CD | KKTE- | |
| 呼び径(㎜)×寸法(㎜) | 質量(kg) | 単価(kg/円) | 単 価(円) | 呼び径(㎜)×寸法(㎜) | 質量(kg) | 単価(kg/円) | 単 価(円) |
| 75×75 | 28.3 | 790 | 22,360 | 75×75 | 21.9 | 720 | 15,770 |
| 100×100 | 38.3 | 〃 | 30,260 | 100×75 | 28 | 〃 | 20,160 |
| | | | | 100×100 | 29.9 | 〃 | 21,530 |
| 150×100 | 51.9 | 〃 | 41,000 | 150×75 | 41.6 | 〃 | 29,950 |
| 150×150 | 59.7 | 〃 | 47,160 | 150×100 | 43.4 | 〃 | 31,250 |
| | | | | 150×150 | 47.3 | 〃 | 34,060 |
| 200×150 | 85.9 | 〃 | 67,860 | 200×100 | 60.4 | 〃 | 43,490 |
| 200×200 | 94 | 〃 | 74,260 | 200×150 | 71.7 | 〃 | 51,620 |
| | | | | 200×200 | 75.8 | 〃 | 54,580 |
| 250×150 | 98.9 | 〃 | 78,130 | 250×100 | 82 | 〃 | 59,040 |
| 250×250 | 125 | 〃 | 98,750 | 250×150 | 86.1 | 〃 | 61,990 |
| | | | | 250×250 | 103 | 〃 | 74,160 |
| 300×200 | 148 | 800 | 118,400 | 300×100 | 106 | 730 | 77,380 |
| 300×300 | 179 | 〃 | 143,200 | 300×150 | 110 | 〃 | 80,300 |
| | | | | 300×200 | 131 | 〃 | 95,630 |
| | | | | 300×300 | 146 | 〃 | 106,580 |
| 350×250 | 191 | 〃 | 152,800 | 350×250 | 168 | 〃 | 122,640 |
| 350×350 | 225 | 〃 | 180,000 | 350×350 | 185 | 〃 | 135,050 |
| 400×300 | 257 | 〃 | 205,600 | ※400×100 | 173 | 850 | 147,050 |
| 400×400 | 289 | 〃 | 231,200 | ※400×150 | 178 | 〃 | 151,300 |
| | | | | ※400×200 | 183 | 〃 | 155,550 |
| | | | | 400×300 | 222 | 730 | 162,060 |
| | | | | 400×400 | 238 | 〃 | 173,740 |
| 450×300 | 298 | 〃 | 238,400 | 450×300 | 264 | 〃 | 192,720 |
| 450×450 | 349 | 〃 | 279,200 | 450×450 | 289 | 〃 | 210,970 |
| 500×400 | 378 | 820 | 309,960 | 500×300 | 311 | 750 | 233,250 |
| | | | | 500×350 | 318 | 〃 | 238,500 |
| | | | | 500×500 | 346 | 〃 | 259,500 |
| 600×400 | 486 | 〃 | 398,520 | 600×400 | 434 | 〃 | 325,500 |
| | | | | 600×500 | 452 | 〃 | 339,000 |
| | | | | 600×600 | 472 | 〃 | 354,000 |

※記号は規格外製品になります。

K形

■受挿し片落管 (2類)

■挿し受片落管 (2類)

| 形状 | |  | | 形状 | |  | |
|--------------|--------|---|----------------|--------------|--------|---|----------------|
| 商品CD | | KKUE- | | 商品CD | | KKSE- | |
| 呼び径(㎜)×寸法(㎜) | 質量(kg) | 単価(kg/円) | 単 価(円) | 呼び径(㎜)×寸法(㎜) | 質量(kg) | 単価(kg/円) | 単 価(円) |
| 100×75 | 16.2 | 790 | 12,800 | 100×75 | 15.4 | 790 | 12,170 |
| 150×100 | 22.9 | 〃 | 18,090 | 150×100 | 21.6 | 〃 | 17,060 |
| 200×100 | 30.5 | 〃 | 24,100 | 200×100 | 28.5 | 〃 | 22,520 |
| 200×150 | 36.1 | 〃 | 28,520 | 200×150 | 35 | 〃 | 27,650 |
| 250×100 | 41.4 | 〃 | 32,710 | 250×100 | 38.3 | 〃 | 30,260 |
| 250×150 | 48.1 | 〃 | 38,000 | 250×150 | 45.8 | 〃 | 36,180 |
| 250×200 | 53.8 | 〃 | 42,500 | 250×200 | 52.7 | 〃 | 41,630 |
| 300×100 | 55 | 800 | 44,000 | 300×100 | 44.7 | 800 | 35,760 |
| 300×150 | 61.5 | 〃 | 49,200 | 300×150 | 52.2 | 〃 | 41,760 |
| 300×200 | 67.1 | 〃 | 53,680 | 300×200 | 58.8 | 〃 | 47,040 |
| 300×250 | 75.2 | 〃 | 60,160 | 300×250 | 68 | 〃 | 54,400 |
| 350×150 | 71 | 〃 | 56,800 | 350×150 | 59.2 | 〃 | 47,360 |
| 350×200 | 76.4 | 〃 | 61,120 | 350×200 | 65.7 | 〃 | 52,560 |
| 350×250 | 84.3 | 〃 | 67,440 | 350×250 | 74.7 | 〃 | 59,760 |
| 350×300 | 91.7 | 〃 | 73,360 | 350×300 | 89.3 | 〃 | 71,440 |
| 400×150 | 90.8 | 〃 | 72,640 | 400×150 | 77.7 | 〃 | 62,160 |
| 400×200 | 97.1 | 〃 | 77,680 | 400×200 | 85.1 | 〃 | 68,080 |
| 400×250 | 106 | 〃 | 84,800 | 400×250 | 95.3 | 〃 | 76,240 |
| 400×300 | 115 | 〃 | 92,000 | 400×300 | 111 | 〃 | 88,800 |
| 400×350 | 126 | 〃 | 100,800 | 400×350 | 123 | 〃 | 98,400 |
| 450×200 | 112 | 〃 | 89,600 | 450×200 | 96.2 | 〃 | 76,960 |
| 450×250 | 121 | 〃 | 96,800 | 450×250 | 106 | 〃 | 84,800 |
| 450×300 | 129 | 〃 | 103,200 | 450×300 | 122 | 〃 | 97,600 |
| 450×350 | 140 | 〃 | 112,000 | 450×350 | 133 | 〃 | 106,400 |
| 450×400 | 153 | 〃 | 122,400 | 450×400 | 149 | 〃 | 119,200 |
| 500×250 | 136 | 820 | 111,520 | 500×250 | 117 | 820 | 95,940 |
| 500×300 | 144 | 〃 | 118,080 | 500×300 | 132 | 〃 | 108,240 |
| 500×350 | 155 | 〃 | 127,100 | 500×350 | 143 | 〃 | 117,260 |
| 500×400 | 167 | 〃 | 136,940 | 500×400 | 159 | 〃 | 130,380 |
| 500×450 | 179 | 〃 | 146,780 | 500×450 | 175 | 〃 | 143,500 |
| 600×300 | 177 | 〃 | 145,140 | 600×300 | 157 | 〃 | 128,740 |
| 600×350 | 187 | 〃 | 153,340 | 600×350 | 167 | 〃 | 136,940 |
| 600×400 | 198 | 〃 | 162,360 | 600×400 | 182 | 〃 | 149,240 |
| 600×450 | 210 | 〃 | 172,200 | 600×450 | 197 | 〃 | 161,540 |
| 600×500 | 221 | 〃 | 181,220 | 600×500 | 213 | 〃 | 174,660 |

K形

■90° 曲管 (2類)

■45° 曲管 (1類)

| 形状 |  | | | 形状 |  | | |
|---------|---|------------|----------------|---------|---|------------|----------------|
| | K90E- | | | | K45E- | | |
| 商品CD | 質量(kg) | 単価(kg/円) | 単 価(円) | 商品CD | 質量(kg) | 単価(kg/円) | 単 価(円) |
| 呼び径(mm) | | | | 呼び径(mm) | | | |
| 75 | 14.5 | 790 | 11,460 | 75 | 13.2 | 720 | 9,500 |
| 100 | 18.8 | 〃 | 14,850 | 100 | 17.1 | 〃 | 12,310 |
| 150 | 32.5 | 〃 | 25,680 | 150 | 30 | 〃 | 21,600 |
| 200 | 57.1 | 〃 | 45,110 | 200 | 49 | 〃 | 35,280 |
| 250 | 79.7 | 〃 | 62,960 | 250 | 65.2 | 〃 | 46,940 |
| 300 | 125 | 800 | 100,000 | 300 | 93 | 730 | 67,890 |
| 350 | 151 | 〃 | 120,800 | 350 | 121 | 〃 | 88,330 |
| 400 | 195 | 〃 | 156,000 | 400 | 158 | 〃 | 115,340 |
| 450 | 228 | 〃 | 182,400 | 450 | 196 | 〃 | 143,080 |
| 500 | 289 | 820 | 236,980 | 500 | 239 | 750 | 179,250 |
| 600 | 414 | 〃 | 339,480 | 600 | 340 | 〃 | 255,000 |

■22 1/2° 曲管 (1類)

■11 1/4° 曲管 (1類)

| 形状 |  | | | 形状 |  | | |
|---------|---|------------|----------------|---------|---|------------|----------------|
| | K22E- | | | | K11E- | | |
| 商品CD | 質量(kg) | 単価(kg/円) | 単 価(円) | 商品CD | 質量(kg) | 単価(kg/円) | 単 価(円) |
| 呼び径(mm) | | | | 呼び径(mm) | | | |
| 75 | 13.2 | 720 | 9,500 | 75 | 17.7 | 720 | 12,740 |
| 100 | 17.1 | 〃 | 12,310 | 100 | 22.9 | 〃 | 16,490 |
| 150 | 28.3 | 〃 | 20,380 | 150 | 34.7 | 〃 | 24,980 |
| 200 | 46.4 | 〃 | 33,410 | 200 | 62.6 | 〃 | 45,070 |
| 250 | 61.7 | 〃 | 44,420 | 250 | 83.7 | 〃 | 60,260 |
| 300 | 88.6 | 730 | 64,680 | 300 | 109 | 730 | 79,570 |
| 350 | 115 | 〃 | 83,950 | 350 | 153 | 〃 | 111,690 |
| 400 | 158 | 〃 | 115,340 | 400 | 193 | 〃 | 140,890 |
| 450 | 196 | 〃 | 143,080 | 450 | 226 | 〃 | 164,980 |
| 500 | 239 | 750 | 179,250 | 500 | 294 | 750 | 220,500 |
| 600 | 340 | 〃 | 255,000 | 600 | 375 | 〃 | 281,250 |

K形

■ 5 5/8° 曲管 (1類)

| | | | |
|---------|---|----------|---------|
| 形 状 |  | | |
| 商品CD | K05E- | | |
| 呼び径(mm) | 質量(kg) | 単価(kg/円) | 単 価(円) |
| 300 | 126 | 730 | 91,980 |
| 350 | 153 | 〃 | 111,690 |
| 400 | 193 | 〃 | 140,890 |
| 450 | 226 | 〃 | 164,980 |
| 500 | 294 | 750 | 220,500 |
| 600 | 375 | 〃 | 281,250 |

異形管

■ 乙字管

※JDPA規格外

| | | | | | | | |
|----------|---|----------|---------|-----------|--------|----------|---------|
| 形 状 |  | | | | | | |
| 商品CD | KZPE- | | | | | | |
| 呼び径(mm) | 質量(kg) | 単価(kg/円) | 単 価(円) | 呼び径(mm) | 質量(kg) | 単価(kg/円) | 単 価(円) |
| ※ 75×300 | 17 | 840 | 14,280 | ※ 75×450 | 19.9 | 1160 | 23,080 |
| 100×300 | 22.8 | 〃 | 19,150 | ※ 100×450 | 26.4 | 〃 | 30,620 |
| 150×300 | 36.6 | 〃 | 30,740 | ※ 150×450 | 42.2 | 〃 | 48,950 |
| 200×300 | 58.4 | 〃 | 49,060 | ※ 200×450 | 68.1 | 〃 | 79,000 |
| 250×300 | 80.9 | 〃 | 67,960 | ※ 250×450 | 93.8 | 〃 | 108,810 |
| 300×300 | 112 | 850 | 95,200 | ※ 300×450 | 129 | 1170 | 150,930 |
| 350×300 | 137 | 〃 | 116,450 | ※ 350×450 | 158 | 〃 | 184,860 |

※寸法450(mm)については受注生産になります。価格は参考価格です。

K形

■フランジ付きT字管（2類）

異形管

| 形状 |  | | | | | | |
|--------------|---|----------|---------|-----------------|---------|----------------|---------|
| | 商品CD | KFTER | | | KFTEA | | KFTED |
| フランジ形式 | R F 7.5 K (形式1) | | | G F 7.5 K (形式2) | | G F 10 K (形式2) | |
| 呼び径(㎜)×寸法(㎜) | 質量(kg) | 単価(kg/円) | 単 価(円) | 質量(kg) | 単 価(円) | 質量(kg) | 単 価(円) |
| ※ 75×50 | 17.6 | — | 27,980 | — | — | — | — |
| 75×75 | 22.2 | 790 | 17,540 | 22.1 | 20,160 | 20.6 | 20,770 |
| ※100×50 | 22.6 | — | 35,930 | — | — | — | — |
| 100×75 | 27.1 | 790 | 21,410 | 27 | 24,030 | 25.5 | 24,650 |
| ※100×100 | 29.7 | — | 24,950 | — | — | — | — |
| ※150×50 | 34.1 | — | 54,220 | — | — | — | — |
| 150×75 | 38.5 | 790 | 30,420 | 38.4 | 33,040 | 36.9 | 33,650 |
| 150×100 | 41.1 | 〃 | 32,470 | 40.9 | 35,110 | 39.1 | 35,490 |
| 200×75 | 55.8 | 〃 | 44,080 | 55.7 | 46,700 | 54.2 | 47,320 |
| 200×100 | 58.5 | 〃 | 46,220 | 58.4 | 48,940 | 56.6 | 49,310 |
| 250×75 | 73.3 | 〃 | 57,910 | 73.2 | 60,530 | 71.7 | 61,140 |
| 250×100 | 76.3 | 〃 | 60,280 | 76.2 | 63,000 | 74.4 | 63,380 |
| 300×75 | 95 | 800 | 76,000 | 94.9 | 78,620 | 93.4 | 79,220 |
| 300×100 | 98.4 | 〃 | 78,720 | 98.2 | 81,360 | 96.4 | 81,720 |
| 350×75 | 115 | 〃 | 92,000 | 115 | 94,700 | 114 | 95,700 |
| 350×100 | 118 | 〃 | 94,400 | 118 | 97,200 | 116 | 97,400 |
| 400×75 | 139 | 〃 | 111,200 | 139 | 113,900 | 137 | 114,100 |
| 400×100 | 142 | 〃 | 113,600 | 142 | 116,400 | 140 | 116,600 |
| 450×75 | 163 | 〃 | 130,400 | 163 | 133,100 | 161 | 133,300 |
| 450×100 | 165 | 〃 | 132,000 | 165 | 134,800 | 163 | 135,000 |
| 500×75 | 188 | 820 | 154,160 | 188 | 156,860 | 186 | 157,020 |
| 500×100 | 190 | 〃 | 155,800 | 190 | 158,600 | 188 | 158,760 |
| 600×75 | 242 | 〃 | 198,440 | 242 | 201,140 | 241 | 202,120 |
| 600×100 | 244 | 〃 | 200,080 | 244 | 202,880 | 242 | 203,040 |

※記号は規格外製品になります。

K形

■浅層埋設形フランジ付きT字管

| | | | | | |
|----------------|---|----------|--------|-----------------|--------|
| 形状 |  | | | | |
| 商品CD | KUTER | | | KUTEA | |
| フランジ形式 | R F 7.5 K (形式1) | | | G F 7.5 K (形式2) | |
| 呼び径(mm)×寸法(mm) | 質量(kg) | 単価(kg/円) | 単 価(円) | 質量(kg) | 単 価(円) |
| 75×75 | 19.8 | 790 | 15,640 | 19.7 | 18,260 |
| 100×75 | 25 | 〃 | 19,750 | 24.9 | 22,370 |
| 150×75 | 36.7 | 〃 | 28,990 | 36.6 | 31,610 |
| 200×75 | 54 | 〃 | 42,660 | 53.9 | 45,280 |
| 250×75 | 71.4 | 〃 | 56,410 | 71.3 | 59,030 |
| 300×75 | 93.3 | 800 | 74,640 | 93.2 | 77,260 |

■うず巻式フランジ付きT字管

| | | | | | |
|----------------|--|----------|---------|-----------------|---------|
| 形状 |  | | | | |
| 商品CD | KVTER | | | KVTEA | |
| フランジ形式 | R F 7.5 K (形式1) | | | G F 7.5 K (形式2) | |
| 呼び径(mm)×寸法(mm) | 質量(kg) | 単価(kg/円) | 単 価(円) | 質量(kg) | 単 価(円) |
| 75×75 | 25.7 | 1160 | 29,810 | 25.6 | 32,400 |
| 100×75 | 30.5 | 〃 | 35,380 | 30.4 | 37,960 |
| 150×75 | 43.5 | 〃 | 50,460 | 43.4 | 53,040 |
| 200×75 | 62.6 | 〃 | 72,620 | 62.5 | 75,200 |
| 250×75 | 81.4 | 〃 | 94,420 | 81.3 | 97,010 |
| 300×75 | 104 | 1170 | 121,680 | 104 | 124,380 |
| 350×75 | 125 | 〃 | 146,250 | 125 | 148,950 |

■排水T字管 (2類)

| | | | |
|----------------|---|----------|---------|
| 形状 |  | | |
| 商品CD | KKME- | | |
| 呼び径(mm)×寸法(mm) | 質量(kg) | 単価(kg/円) | 単 価(円) |
| 200×100 | 50.8 | 790 | 40,130 |
| 250×100 | 64.9 | 〃 | 51,270 |
| 300×100 | 90 | 800 | 72,000 |
| 350×150 | 123 | 〃 | 98,400 |
| 400×150 | 149 | 〃 | 119,200 |
| 450×200 | 180 | 〃 | 144,000 |
| 500×200 | 208 | 820 | 170,560 |
| 600×200 | 265 | 〃 | 217,300 |

K形

■継ぎ輪（1類）

■栓（空気抜き用ボルトを含む）

| 形状 |  | | | 形状 |  | | |
|--------------|---|------------|----------------|--------|---|----------|----------------|
| | 商品CD | | | | 商品CD | | |
| 呼び径(㎜)×寸法(㎜) | 質量(kg) | 単価(kg/円) | 単 価(円) | 呼び径(㎜) | 質量(kg) | 単価(kg/円) | 単 価(円) |
| 75 | 14.2 | 720 | 10,220 | 75 | 5.29 | | 8,100 |
| 100 | 17.9 | 〃 | 12,890 | 100 | 7.26 | | 9,660 |
| 150 | 25.1 | 〃 | 18,070 | 150 | 11 | | 12,610 |
| 200 | 32.7 | 〃 | 23,540 | 200 | 16.2 | | 18,700 |
| 250 | 40.5 | 〃 | 29,160 | 250 | 22.2 | | 23,440 |
| 300 | 57.5 | 730 | 41,980 | 300 | 33.2 | | 40,310 |
| 350 | 68 | 〃 | 49,640 | 350 | 43.3 | | 48,390 |
| 400 | 81.2 | 〃 | 59,280 | 400 | 56.4 | | 58,870 |
| 450 | 93.7 | 〃 | 68,400 | 450 | 67 | | 67,350 |
| 500 | 107 | 750 | 80,250 | 500 | 79.7 | | 79,100 |
| 600 | 146 | 〃 | 109,500 | 600 | 121 | | 130,620 |

■鋳鉄製プラグジョイント 規格外

| 形状 |  | | |
|--------------|---|---------------|-------------------|
| | 商品CD | ZPJE- | T頭ボルト・ナット |
| 呼び径(㎜)×寸法(㎜) | 質量(kg) | 単 価(円) | 寸 法(本) |
| 75× 50 | 5.61 | 9,300 | M16×85 (4) |
| 75× 75 | 5.28 | 8,900 | 〃 (4) |
| 100× 50 | 7.1 | 12,200 | M20×90 (4) |
| 100×100 | 7.28 | 11,500 | 〃 (4) |
| 150× 50 | 10.8 | 16,800 | 〃 (6) |
| 200× 50 | 15.9 | 24,700 | 〃 (6) |

※1: 本製品内面エポキシ樹脂粉体塗装、外面合成樹脂塗装です。

※2: 本価格には接続部品を含んでおりません。接続にはK形ゴム輪、T頭ボルト・ナットが別途必要になります。

K形

■短管1号（1類）

| 形状 |  | | | | | | |
|---------|--|------------|----------------|----------------|----------------|---------------|----------------|
| | 商品CD | KS1ER | | | KS1EA | | KS1ED |
| フランジ形式 | RF 7.5 K (形式1) | | | GF 7.5 K (形式2) | | GF 10 K (形式2) | |
| 呼び径(mm) | 質量(kg) | 単価(kg/円) | 単 価(円) | 質量(kg) | 単 価(円) | 質量(kg) | 単 価(円) |
| 75 | 10.8 | 720 | 7,780 | 10.7 | 10,400 | 9.17 | 11,100 |
| 100 | 13.6 | 〃 | 9,790 | 13.5 | 12,520 | 11.7 | 13,020 |
| 150 | 19.6 | 〃 | 14,110 | 19.4 | 16,770 | 18.7 | 18,660 |
| 200 | 26.4 | 〃 | 19,010 | 26.1 | 21,690 | 24.8 | 23,160 |
| 250 | 38.5 | 〃 | 27,720 | 38.1 | 30,430 | 37.4 | 33,530 |
| 300 | 52.6 | 730 | 38,400 | 52.2 | 41,110 | 49.4 | 42,660 |
| 350 | 64.9 | 〃 | 47,380 | 64.4 | 50,110 | 59 | 50,970 |
| 400 | 77.6 | 〃 | 56,650 | 77.1 | 59,380 | 74.7 | 62,430 |
| 450 | 94.1 | 〃 | 68,690 | 93.5 | 71,560 | 89.9 | 74,930 |
| 500 | 108 | 750 | 81,000 | 107 | 84,350 | 103 | 87,350 |
| 600 | 152 | 〃 | 114,000 | 151 | 117,450 | 151 | 124,650 |

■短管2号（1類）

| 形状 |  | | | | | | |
|---------|--|------------|----------------|----------------|----------------|---------------|----------------|
| | 商品CD | KS2ER | | | KS2EA | | KS2ED |
| フランジ形式 | RF 7.5 K (形式1) | | | GF 7.5 K (形式2) | | GF 10 K (形式2) | |
| 呼び径(mm) | 質量(kg) | 単価(kg/円) | 単 価(円) | 質量(kg) | 単 価(円) | 質量(kg) | 単 価(円) |
| 75 | 15.1 | 720 | 10,870 | 15 | 13,500 | 13.5 | 14,220 |
| 100 | 19.2 | 〃 | 13,820 | 19 | 16,480 | 17.2 | 16,980 |
| 150 | 28.9 | 〃 | 20,810 | 28.7 | 23,460 | 28 | 25,360 |
| 200 | 44.2 | 〃 | 31,820 | 43.9 | 34,510 | 42.6 | 35,970 |
| 250 | 60.5 | 〃 | 43,560 | 60.1 | 46,270 | 59.4 | 49,370 |
| 300 | 75.2 | 730 | 54,900 | 74.8 | 57,600 | 72 | 59,160 |
| 350 | 92.6 | 〃 | 67,600 | 92.1 | 70,330 | 86.7 | 71,190 |
| 400 | 119 | 〃 | 86,870 | 118 | 89,240 | 116 | 92,580 |
| 450 | 141 | 〃 | 102,930 | 141 | 106,230 | 137 | 109,310 |
| 500 | 162 | 750 | 121,500 | 161 | 124,850 | 157 | 127,850 |
| 600 | 205 | 〃 | 153,750 | 204 | 157,200 | 204 | 164,400 |

■仕切弁副管A-1号 (3類)

| 商品CD | KA1ER | | | KA1EA | | KA1ED | |
|--------------|----------------|----------|---------|----------------|---------|---------------|---------|
| フランジ形式 | RF 7.5 K (形式1) | | | GF 7.5 K (形式2) | | GF 10 K (形式2) | |
| 呼び径(㎜)×寸法(㎜) | 質量(kg) | 単価(kg/円) | 単 価(円) | 質量(kg) | 単 価(円) | 質量(kg) | 単 価(円) |
| 400×100 | 122 | 850 | 103,700 | 121 | 108,750 | 117 | 111,950 |
| 450×100 | 147 | 〃 | 124,950 | 146 | 130,200 | 141 | 133,750 |
| 500×100 | 171 | 870 | 148,770 | 170 | 154,800 | 164 | 157,380 |
| 600×100 | 228 | 〃 | 198,360 | 227 | 204,490 | 225 | 211,750 |

■仕切弁副管A-2号 (3類)

| 商品CD | KA2ER | | | KA2EA | | KA2ED | |
|--------------|----------------|----------|---------|----------------|---------|---------------|---------|
| フランジ形式 | RF 7.5 K (形式1) | | | GF 7.5 K (形式2) | | GF 10 K (形式2) | |
| 呼び径(㎜)×寸法(㎜) | 質量(kg) | 単価(kg/円) | 単 価(円) | 質量(kg) | 単 価(円) | 質量(kg) | 単 価(円) |
| 400×100 | 131 | 850 | 111,350 | 130 | 116,400 | 126 | 119,600 |
| 450×100 | 155 | 〃 | 131,750 | 154 | 137,000 | 149 | 140,550 |
| 500×100 | 178 | 870 | 154,860 | 177 | 160,890 | 172 | 164,340 |
| 600×100 | 240 | 〃 | 208,800 | 240 | 215,800 | 238 | 223,060 |

■フランジ形 仕切弁副管B-1号 (3類)

| 商品CD | FB1ER | | | FB1EA | | FB1ED | |
|--------------|----------------|----------|--------|----------------|--------|---------------|--------|
| フランジ形式 | RF 7.5 K (形式1) | | | GF 7.5 K (形式2) | | GF 10 K (形式2) | |
| 呼び径(㎜)×寸法(㎜) | 質量(kg) | 単価(kg/円) | 単 価(円) | 質量(kg) | 単 価(円) | 質量(kg) | 単 価(円) |
| 400×100 | 19.6 | 840 | 16,460 | 19.5 | 19,180 | 15.9 | 19,760 |
| 450×100 | 20.1 | 〃 | 16,880 | 20 | 19,600 | 16.4 | 20,180 |
| 500×100 | 20.7 | 〃 | 17,390 | 20.5 | 20,020 | 16.9 | 20,600 |
| 600×100 | 21.6 | 〃 | 18,140 | 21.5 | 20,860 | 17.9 | 21,440 |

4 T形ダクタイル鑄鉄異形管

呼び径：75～200

T形接合部品

T形三受十字管

T形二受T字管

T形片落管

T形曲管

T形フランジ付きT字管

T形排水T字管

T形継ぎ輪（K形）

T形栓

T形短管（1号・2号）

■継手構造

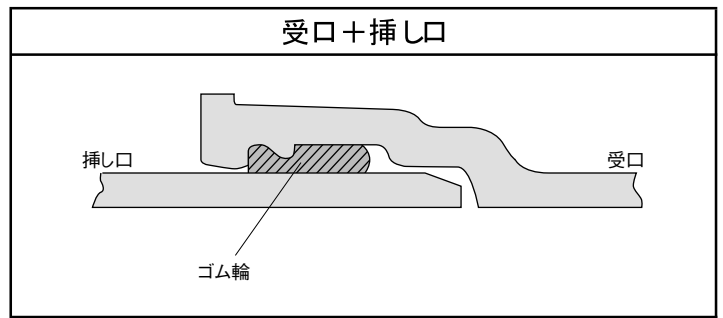

※1:T形異形管は、接合部品を含まない本体のみの価格です。

※2:T形異形管の内面塗装はエポキシ樹脂粉体塗装。外面塗装は水道用合成樹脂塗装です。

T形

■三受十字管 (2類)

■二受T字管 (1類)

| 形状 |  | | | 形状 |  | | |
|--------------|---|----------|--------|--------------|---|----------|--------|
| 商品CD | TTCE- | | | 商品CD | TTTE- | | |
| 呼び径(㎜)×寸法(㎜) | 質量(kg) | 単価(kg/円) | 単 価(円) | 呼び径(㎜)×寸法(㎜) | 質量(kg) | 単価(kg/円) | 単 価(円) |
| 75×75 | 20.9 | 810 | 16,930 | 75×75 | 15.7 | 740 | 11,620 |
| 100×100 | 28.1 | 〃 | 22,760 | 100×75 | 19.5 | 〃 | 14,430 |
| | | | | 100×100 | 21.3 | 〃 | 15,760 |
| 150×100 | 35.8 | 〃 | 29,000 | 150×75 | 27.2 | 〃 | 20,130 |
| 150×150 | 44.1 | 〃 | 35,720 | 150×100 | 29 | 〃 | 21,460 |
| | | | | 150×150 | 33.9 | 〃 | 25,090 |
| 200×150 | 61.9 | 〃 | 50,140 | 200×100 | 42.7 | 〃 | 31,600 |
| 200×200 | 71.3 | 〃 | 57,750 | 200×150 | 51.1 | 〃 | 37,810 |
| | | | | 200×200 | 55.8 | 〃 | 41,290 |

■受挿し片落管 (2類)

■挿し受片落管 (2類)

| 形状 |  | | | 形状 |  | | |
|--------------|--|----------|--------|--------------|--|----------|--------|
| 商品CD | TTUE- | | | 商品CD | TTSE- | | |
| 呼び径(㎜)×寸法(㎜) | 質量(kg) | 単価(kg/円) | 単 価(円) | 呼び径(㎜)×寸法(㎜) | 質量(kg) | 単価(kg/円) | 単 価(円) |
| 100×75 | 11.6 | 810 | 9,400 | 100×75 | 10.9 | 810 | 8,830 |
| 150×100 | 17.3 | 〃 | 14,010 | 150×100 | 16.7 | 〃 | 13,530 |
| 200×100 | 26.7 | 〃 | 21,630 | 200×100 | 24.8 | 〃 | 20,090 |
| 200×150 | 29.1 | 〃 | 23,570 | 200×150 | 27.2 | 〃 | 22,030 |

■90° 曲管 (2類)

■45° 曲管 (1類)

| 形状 |  | | | 形状 |  | | |
|--------|---|----------|--------|--------|---|----------|--------|
| 商品CD | T90E- | | | 商品CD | T45E- | | |
| 呼び径(㎜) | 質量(kg) | 単価(kg/円) | 単 価(円) | 呼び径(㎜) | 質量(kg) | 単価(kg/円) | 単 価(円) |
| 75 | 10 | 810 | 8,100 | 75 | 9.01 | 740 | 6,670 |
| 100 | 13.6 | 〃 | 11,020 | 100 | 12.4 | 〃 | 9,180 |
| 150 | 22.5 | 〃 | 18,230 | 150 | 19.9 | 〃 | 14,730 |
| 200 | 37.7 | 〃 | 30,540 | 200 | 33.6 | 〃 | 24,860 |

T形

■ 22 1/2° 曲管 (1類)

■ 11 1/4° 曲管 (1類)

| 形状 |  | | | 形状 |  | | |
|---------|---|----------|--------|---------|---|----------|--------|
| 商品CD | T22E- | | | 商品CD | T11E- | | |
| 呼び径(mm) | 質量(kg) | 単価(kg/円) | 単 価(円) | 呼び径(mm) | 質量(kg) | 単価(kg/円) | 単 価(円) |
| 75 | 9.07 | 740 | 6,710 | 75 | 8.21 | 740 | 6,080 |
| 100 | 12.5 | 〃 | 9,250 | 100 | 11.2 | 〃 | 8,290 |
| 150 | 20.1 | 〃 | 14,870 | 150 | 17.9 | 〃 | 13,250 |
| 200 | 34 | 〃 | 25,160 | 200 | 29 | 〃 | 21,460 |

異形管

■ フランジ付きT字管 (2類)

| 形状 |  | | | | | | |
|----------------|--|----------|--------|-----------------|--------|----------------|--------|
| 商品CD | TFTER | | | TFTEA | | TFTED | |
| フランジ形式 | R F 7.5 K (形式1) | | | G F 7.5 K (形式2) | | G F 10 K (形式2) | |
| 呼び径(mm)×寸法(mm) | 質量(kg) | 単価(kg/円) | 単 価(円) | 質量(kg) | 単 価(円) | 質量(kg) | 単 価(円) |
| 75×75 | 15.9 | 810 | 12,880 | 15.8 | 15,500 | 14.3 | 16,080 |
| 100×75 | 19.6 | 〃 | 15,880 | 19.5 | 18,500 | 18 | 19,080 |
| 150×75 | 27.4 | 〃 | 22,190 | 27.3 | 24,810 | 25.8 | 25,400 |
| 150×100 | 28.6 | 〃 | 23,170 | 28.4 | 25,800 | 26.6 | 26,150 |
| 200×75 | 41.1 | 〃 | 33,290 | 41 | 35,910 | 39.5 | 36,500 |
| 200×100 | 42.2 | 〃 | 34,180 | 42.1 | 36,900 | 40.3 | 37,240 |

■ 排水T字管 (2類)

■ 継ぎ輪 (1類)

| 形状 |  | | | 形状 |  | | |
|----------------|---|----------|--------|---------|---|----------|--------|
| 商品CD | TTME- | | | 商品CD | KJRE- | | |
| 呼び径(mm)×寸法(mm) | 質量(kg) | 単価(kg/円) | 単 価(円) | 呼び径(mm) | 質量(kg) | 単価(kg/円) | 単 価(円) |
| | | | | 75 | 14.2 | 720 | 10,220 |
| | | | | 100 | 17.9 | 〃 | 12,890 |
| | | | | 150 | 25.1 | 〃 | 18,070 |
| 200×100 | 46.9 | 810 | 37,990 | 200 | 32.7 | 〃 | 23,540 |

※K形継ぎ輪共通

T形

■栓

異形管

| | | | |
|----------|---|-----------|---------------|
| 形状 |  | | |
| 商品CD | TP1E- | | |
| 呼び径 (mm) | 質量 (kg) | 単価 (kg/円) | 単 価 (円) |
| 75 | 2.99 | | 7,400 |
| 100 | 4.53 | | 8,750 |
| 150 | 8.23 | | 12,350 |
| ※ 200 | 14 | | 20,170 |

※受注生産

■短管1号 (1類)

| | | | | | | | |
|----------|---|------------|---------------|----------------|---------------|---------------|---------------|
| 形状 |  | | | | | | |
| 商品CD | TS1ER | | | TS1EA | | TS1ED | |
| フランジ形式 | RF 7.5 K (形式1) | | | GF 7.5 K (形式2) | | GF 10 K (形式2) | |
| 呼び径 (mm) | 質量 (kg) | 単価 (kg/円) | 単 価 (円) | 質量 (kg) | 単 価 (円) | 質量 (kg) | 単 価 (円) |
| 75 | 9.32 | 740 | 6,900 | 9.21 | 9,520 | 7.72 | 10,210 |
| 100 | 12 | 〃 | 8,880 | 11.9 | 11,610 | 10.1 | 12,070 |
| 150 | 17.4 | 〃 | 12,880 | 17.2 | 15,530 | 16.5 | 17,410 |
| 200 | 25.2 | 〃 | 18,650 | 24.9 | 21,330 | 23.6 | 22,760 |

■短管2号 (1類)

| | | | | | | | |
|----------|---|------------|---------------|----------------|---------------|---------------|---------------|
| 形状 |  | | | | | | |
| 商品CD | TS2ER | | | TS2EA | | TS2ED | |
| フランジ形式 | RF 7.5 K (形式1) | | | GF 7.5 K (形式2) | | GF 10 K (形式2) | |
| 呼び径 (mm) | 質量 (kg) | 単価 (kg/円) | 単 価 (円) | 質量 (kg) | 単 価 (円) | 質量 (kg) | 単 価 (円) |
| 75 | 9.03 | 740 | 6,680 | 8.98 | 9,350 | 7.49 | 10,040 |
| 100 | 11.4 | 〃 | 8,440 | 11.3 | 11,160 | 9.51 | 11,640 |
| 150 | 16.8 | 〃 | 12,430 | 16.7 | 15,160 | 16.1 | 17,110 |
| 200 | 25 | 〃 | 18,500 | 24.8 | 21,250 | 23.5 | 22,690 |

5 フランジ形ダクティル鑄鉄異形管

呼び径：75～600

三フランジT字管

二フランジT字管

フランジ片落管

フランジ90°曲管

フランジ45°曲管

フランジ短管

フランジふた

人孔ふた

らっぱ口

フランジ長管

片フランジ長管

フランジ乱長管

■継手構造

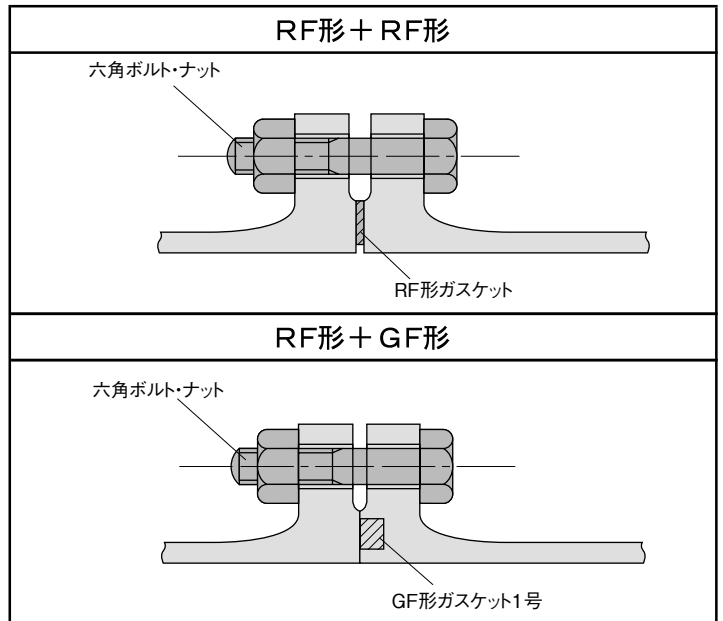

※1:フランジ形異形管は、接合部品を含まない本体のみの価格です。

※2:フランジ形異形管の内面塗装はエポキシ樹脂粉体塗装。外面塗装は水道用合成樹脂塗装です。

※3:フランジ形異形管の接続部品については、71頁をご参照下さい。

フランジ形

■三フランジT字管 (3類)

異形管

| 形状 |  | | | | | | |
|--------------|---|----------|---------|----------------|---------|---------------|---------|
| | 商品CD | F3TER | | | F3TEA | | F3TED |
| フランジ形式 | RF 7.5 K (形式1) | | | GF 7.5 K (形式2) | | GF 10 K (形式2) | |
| 呼び径(㎜)×寸法(㎜) | 質量(kg) | 単価(kg/円) | 単価(円) | 質量(kg) | 単価(円) | 質量(kg) | 単価(円) |
| 75×75 | 17.9 | 840 | 15,040 | 17.7 | 20,270 | 13.2 | 21,890 |
| 100×75 | 21.9 | 〃 | 18,400 | 21.6 | 23,640 | 16.5 | 24,760 |
| 100×100 | 23.1 | 〃 | 19,400 | 22.8 | 24,750 | 17.4 | 25,620 |
| 150×75 | 30 | 〃 | 25,200 | 29.7 | 30,450 | 26.9 | 34,700 |
| 150×100 | 31.2 | 〃 | 26,210 | 30.8 | 31,470 | 27.8 | 35,550 |
| 150×150 | 33.8 | 〃 | 28,390 | 33.4 | 33,660 | 31.5 | 39,260 |
| 200×100 | 43.8 | 〃 | 36,790 | 43.4 | 42,160 | 39 | 45,060 |
| 200×150 | 52.9 | 〃 | 44,440 | 52.4 | 49,720 | 49.2 | 54,230 |
| 200×200 | 56.1 | 〃 | 47,120 | 55.6 | 52,500 | 51.7 | 56,430 |
| 250×100 | 62 | 〃 | 52,080 | 61.4 | 57,380 | 58.2 | 63,690 |
| 250×150 | 64.9 | 〃 | 54,520 | 64.3 | 59,810 | 62.1 | 67,560 |
| 250×250 | 80.4 | 〃 | 67,540 | 79.6 | 72,860 | 77.4 | 81,820 |
| 300×100 | 77.1 | 850 | 65,540 | 76.5 | 70,830 | 69.1 | 73,540 |
| 300×150 | 79.9 | 〃 | 67,920 | 79.3 | 73,210 | 73.1 | 77,540 |
| 300×200 | 99.2 | 〃 | 84,320 | 98.6 | 89,710 | 91.7 | 93,450 |
| 300×300 | 109 | 〃 | 92,650 | 108 | 97,800 | 100 | 101,800 |
| 350×250 | 133 | 〃 | 113,050 | 132 | 118,300 | 120 | 121,300 |
| 350×350 | 144 | 〃 | 122,400 | 143 | 127,750 | 127 | 128,550 |
| 400×300 | 175 | 〃 | 148,750 | 174 | 154,000 | 166 | 160,400 |
| 400×400 | 188 | 〃 | 159,800 | 187 | 165,150 | 180 | 173,600 |
| 450×300 | 214 | 〃 | 181,900 | 213 | 187,350 | 203 | 194,450 |
| 450×450 | 237 | 〃 | 201,450 | 235 | 206,350 | 225 | 215,850 |
| 500×300 | 256 | 870 | 222,720 | 255 | 228,950 | 244 | 234,980 |
| 500×350 | 262 | 〃 | 227,940 | 261 | 234,270 | 248 | 239,760 |
| 500×500 | 285 | 〃 | 247,950 | 284 | 255,280 | 273 | 263,710 |
| 600×400 | 360 | 〃 | 313,200 | 359 | 319,630 | 357 | 337,090 |
| 600×500 | 376 | 〃 | 327,120 | 375 | 334,550 | 371 | 351,470 |
| 600×600 | 391 | 〃 | 340,170 | 389 | 346,830 | 390 | 369,300 |

※呼び径350以上は受注生産になります。

フランジ形

■ニフランジT字管 (3類)

| 形状 |  | | | | | | |
|----------------|--|----------|---------|----------------|---------|---------------|---------|
| | 商品CD | K2TER | | K2TEA | | K2TED | |
| フランジ形式 | RF 7.5 K (形式1) | | | GF 7.5 K (形式2) | | GF 10 K (形式2) | |
| 呼び径(mm)×寸法(mm) | 質量(kg) | 単価(kg/円) | 単 価(円) | 質量(kg) | 単 価(円) | 質量(kg) | 単 価(円) |
| 75×75 | 19.3 | 840 | 16,210 | 19.1 | 21,440 | 16.1 | 22,520 |
| 100×75 | 24.7 | 〃 | 20,750 | 24.4 | 26,000 | 21.1 | 26,820 |
| 100×100 | 25.9 | 〃 | 21,760 | 25.6 | 27,100 | 22 | 27,680 |
| 150×75 | 37 | 〃 | 31,080 | 36.7 | 36,330 | 34.6 | 38,760 |
| 150×100 | 38.2 | 〃 | 32,090 | 37.9 | 37,440 | 35.4 | 39,540 |
| 150×150 | 40.9 | 〃 | 34,360 | 40.5 | 39,620 | 39.2 | 43,330 |
| 200×100 | 54.3 | 〃 | 45,610 | 53.9 | 50,980 | 50.8 | 52,570 |
| 200×150 | 64.4 | 〃 | 54,100 | 64 | 59,460 | 62 | 62,580 |
| 200×200 | 67.7 | 〃 | 56,870 | 67.2 | 62,250 | 64.5 | 64,780 |
| 250×100 | 76.4 | 〃 | 64,180 | 75.8 | 69,470 | 73.3 | 72,770 |
| 250×150 | 79.3 | 〃 | 66,610 | 78.7 | 71,910 | 77.3 | 76,730 |
| 250×250 | 96.2 | 〃 | 80,810 | 95.4 | 86,140 | 94 | 92,160 |
| 300×100 | 94.2 | 850 | 80,070 | 93.7 | 85,450 | 89.1 | 86,940 |
| 300×150 | 97.1 | 〃 | 82,540 | 96.5 | 87,830 | 93.1 | 90,940 |
| 300×200 | 117 | 〃 | 99,450 | 117 | 105,350 | 112 | 107,100 |
| 300×300 | 127 | 〃 | 107,950 | 126 | 113,100 | 121 | 116,050 |
| 350×250 | 155 | 〃 | 131,750 | 154 | 137,000 | 148 | 140,300 |
| 350×350 | 166 | 〃 | 141,100 | 165 | 146,450 | 155 | 147,550 |
| 400×300 | 201 | 〃 | 170,850 | 200 | 176,100 | 195 | 180,250 |
| 400×400 | 214 | 〃 | 181,900 | 213 | 187,250 | 209 | 193,450 |
| 450×300 | 243 | 〃 | 206,550 | 242 | 212,000 | 236 | 216,500 |
| 450×450 | 266 | 〃 | 226,100 | 264 | 231,000 | 257 | 237,050 |
| 500×300 | 288 | 870 | 250,560 | 287 | 256,790 | 280 | 260,300 |
| 500×350 | 294 | 〃 | 255,780 | 293 | 262,110 | 284 | 265,080 |
| 500×500 | 317 | 〃 | 275,790 | 316 | 283,120 | 308 | 288,160 |
| 600×400 | 403 | 〃 | 350,610 | 402 | 357,040 | 400 | 367,300 |
| 600×500 | 419 | 〃 | 364,530 | 418 | 371,960 | 414 | 381,680 |
| 600×600 | 434 | 〃 | 377,580 | 432 | 384,240 | 432 | 398,640 |

※呼び径350以上は受注生産になります。

フランジ形

■フランジ片落管 (3類)

異形管

| 形状 |  | | | | | | |
|--------------|--|----------|---------|-----------------|---------|----------------|---------|
| | 商品CD | FRPER | | | FRPEA | | FRPED |
| フランジ形式 | R F 7.5 K (形式1) | | | G F 7.5 K (形式2) | | G F 10 K (形式2) | |
| 呼び径(㎜)×寸法(㎜) | 質量(kg) | 単価(kg/円) | 単価(円) | 質量(kg) | 単価(円) | 質量(kg) | 単価(円) |
| 100×75 | 15.5 | 840 | 13,020 | 15.4 | 15,640 | 12.1 | 16,460 |
| 150×100 | 21.1 | 〃 | 17,720 | 21 | 20,440 | 18.5 | 22,540 |
| 200×100 | 27.3 | 〃 | 22,930 | 27.2 | 25,650 | 24.1 | 27,240 |
| 200×150 | 32.6 | 〃 | 27,380 | 32.4 | 30,020 | 30.5 | 33,220 |
| 250×100 | 38.7 | 〃 | 32,510 | 38.6 | 35,220 | 36 | 38,440 |
| 250×150 | 45 | 〃 | 37,800 | 44.8 | 40,430 | 43.4 | 45,260 |
| 250×200 | 51 | 〃 | 42,840 | 50.8 | 45,570 | 48.7 | 49,810 |
| 300×100 | 46.5 | 850 | 39,530 | 46.3 | 42,160 | 41.7 | 43,650 |
| 300×150 | 52.7 | 〃 | 44,800 | 52.5 | 47,430 | 49.1 | 50,540 |
| 300×200 | 58.5 | 〃 | 49,730 | 58.3 | 52,460 | 54.2 | 54,970 |
| 300×250 | 68.2 | 〃 | 57,970 | 67.8 | 60,630 | 64.3 | 64,860 |
| 350×150 | 62.2 | 〃 | 52,870 | 62 | 55,500 | 55.9 | 57,520 |
| 350×200 | 67.8 | 〃 | 57,630 | 67.6 | 60,360 | 60.8 | 61,780 |
| 350×250 | 77.3 | 〃 | 65,710 | 76.9 | 68,370 | 70.8 | 71,580 |
| 350×300 | 86.1 | 〃 | 73,190 | 85.7 | 75,850 | 77.5 | 77,280 |
| 400×150 | 79.4 | 〃 | 67,490 | 79.2 | 70,120 | 76.2 | 74,770 |
| 400×200 | 86 | 〃 | 73,100 | 85.7 | 75,750 | 82 | 79,800 |
| 400×250 | 96.7 | 〃 | 82,200 | 96.3 | 84,860 | 93.2 | 90,620 |
| 400×300 | 107 | 〃 | 90,950 | 106 | 93,100 | 101 | 97,250 |
| 400×350 | 118 | 〃 | 100,300 | 118 | 103,400 | 110 | 106,200 |
| 450×200 | 101 | 〃 | 85,850 | 101 | 88,750 | 95.7 | 92,650 |
| 450×250 | 111 | 〃 | 94,350 | 111 | 97,350 | 107 | 103,550 |
| 450×300 | 121 | 〃 | 102,850 | 121 | 105,850 | 114 | 109,500 |
| 450×350 | 132 | 〃 | 112,200 | 132 | 115,300 | 123 | 118,450 |
| 450×400 | 146 | 〃 | 124,100 | 145 | 126,350 | 139 | 132,050 |
| 500×250 | 125 | 870 | 108,750 | 124 | 110,880 | 120 | 117,000 |
| 500×300 | 134 | 〃 | 116,580 | 134 | 119,580 | 127 | 123,090 |
| 500×350 | 145 | 〃 | 126,150 | 145 | 129,250 | 135 | 131,350 |
| 500×400 | 158 | 〃 | 137,460 | 157 | 139,690 | 151 | 145,270 |
| 500×450 | 174 | 〃 | 151,380 | 173 | 153,810 | 166 | 159,720 |
| 600×300 | 162 | 〃 | 140,940 | 161 | 143,070 | 159 | 152,130 |
| 600×350 | 172 | 〃 | 149,640 | 172 | 152,740 | 166 | 159,520 |
| 600×400 | 184 | 〃 | 160,080 | 184 | 163,180 | 181 | 172,570 |
| 600×450 | 199 | 〃 | 173,130 | 199 | 176,430 | 195 | 186,150 |
| 600×500 | 213 | 〃 | 185,310 | 212 | 188,540 | 209 | 199,130 |

※:GF形は、絞り管1面のみ溝付となります。

※呼び径350以上は受注生産になります。

フランジ形

■フランジ90°曲管 (3類)

| | | | | | | | |
|---------|--|----------|---------|----------------|---------|---------------|---------|
| 形状 |  | | | | | | |
| 商品CD | F90ER | | | F90EA | | F90ED | |
| フランジ形式 | RF 7.5 K (形式1) | | | GF 7.5 K (形式2) | | GF 10 K (形式2) | |
| 呼び径(mm) | 質量(kg) | 単価(kg/円) | 単 価(円) | 質量(kg) | 単 価(円) | 質量(kg) | 単 価(円) |
| 75 | 15.4 | 840 | 12,940 | 15.3 | 15,550 | 12.2 | 16,550 |
| 100 | 19.3 | 〃 | 16,210 | 19.1 | 18,840 | 15.5 | 19,420 |
| 150 | 30.8 | 〃 | 25,870 | 30.6 | 28,500 | 29.5 | 32,380 |
| 200 | 53.6 | 〃 | 45,020 | 53.4 | 47,760 | 51.4 | 50,880 |
| 250 | 74 | 〃 | 62,160 | 73.6 | 64,820 | 73.5 | 71,940 |
| 300 | 114 | 850 | 96,900 | 113 | 99,050 | 109 | 102,850 |
| 350 | 141 | 〃 | 119,850 | 140 | 122,100 | 132 | 124,900 |
| 400 | 181 | 〃 | 153,850 | 180 | 156,100 | 180 | 165,700 |
| 450 | 217 | 〃 | 184,450 | 216 | 186,900 | 215 | 198,050 |
| 500 | 275 | 870 | 239,250 | 275 | 243,350 | 275 | 255,350 |
| 600 | 383 | 〃 | 333,210 | 382 | 336,540 | 397 | 363,990 |

※フランジ形式のGFは、片面一面のみ溝付になります。

■フランジ45°曲管 (3類)

| | | | | | | | |
|---------|--|----------|---------|----------------|---------|---------------|---------|
| 形状 |  | | | | | | |
| 商品CD | F45ER | | | F45EA | | F45ED | |
| フランジ形式 | RF 7.5 K (形式1) | | | GF 7.5 K (形式2) | | GF 10 K (形式2) | |
| 呼び径(mm) | 質量(kg) | 単価(kg/円) | 単 価(円) | 質量(kg) | 単 価(円) | 質量(kg) | 単 価(円) |
| 75 | 14.1 | 840 | 11,840 | 14 | 14,460 | 10.9 | 15,460 |
| 100 | 17.6 | 〃 | 14,780 | 17.5 | 17,500 | 13.8 | 17,990 |
| 150 | 28.2 | 〃 | 23,690 | 28 | 26,320 | 27.1 | 30,360 |
| 200 | 45.6 | 〃 | 38,300 | 45.3 | 40,950 | 43.4 | 44,160 |
| 250 | 62.9 | 〃 | 52,840 | 62.5 | 55,500 | 62.7 | 62,870 |
| 300 | 86.2 | 850 | 73,270 | 85.8 | 75,930 | 81.6 | 79,560 |
| 350 | 116 | 〃 | 98,600 | 115 | 100,850 | 108 | 104,500 |
| 400 | 150 | 〃 | 127,500 | 150 | 130,600 | 150 | 140,200 |
| 450 | 193 | 〃 | 164,050 | 192 | 166,500 | 191 | 177,650 |
| 500 | 235 | 870 | 204,450 | 234 | 207,680 | 236 | 221,420 |
| 600 | 331 | 〃 | 287,970 | 330 | 291,300 | 346 | 319,620 |

※フランジ形式のGFは、片面一面のみ溝付になります。

※呼び径350以上は受注生産になります。

フランジ形

■フランジ短管 (2類)

異形管

| 形状 |  | | | | | | |
|--------------|---|----------------|--------|--------|----------------|--------|---------------|
| | 商品CD | FSPER | | | FSPEA | | FSPED |
| | フランジ形式 | RF 7.5 K (形式1) | | | GF 7.5 K (形式2) | | GF 10 K (形式2) |
| 呼び径(㎜)×寸法(㎜) | 質量(kg) | 単価(kg/円) | 単価(円) | 質量(kg) | 単価(円) | 質量(kg) | 単価(円) |
| 75×100 | 9.15 | 790 | 7,230 | 9.04 | 9,840 | 6.06 | 11,090 |
| 75×150 | 9.96 | 〃 | 7,870 | 9.85 | 10,480 | 6.87 | 11,730 |
| 75×200 | 10.8 | 〃 | 8,530 | 10.7 | 11,150 | 7.7 | 12,380 |
| 75×250 | 11.6 | 〃 | 9,160 | 11.5 | 11,790 | 8.48 | 13,000 |
| 75×300 | 12.4 | 〃 | 9,800 | 12.3 | 12,420 | 9.29 | 13,640 |
| 75×400 | 14 | 〃 | 11,060 | 13.9 | 13,680 | 10.9 | 14,910 |
| 75×500 | 15.6 | 〃 | 12,320 | 15.5 | 14,950 | 12.5 | 16,180 |
| 100×100 | 11.2 | 〃 | 8,850 | 11 | 11,490 | 7.45 | 12,290 |
| 100×150 | 12.2 | 〃 | 9,640 | 12.1 | 12,360 | 8.5 | 13,120 |
| 100×200 | 13.3 | 〃 | 10,510 | 13.2 | 13,230 | 9.56 | 13,950 |
| 100×250 | 14.3 | 〃 | 11,300 | 14.2 | 14,020 | 10.6 | 14,770 |
| 100×300 | 15.4 | 〃 | 12,170 | 15.2 | 14,810 | 11.6 | 15,560 |
| 100×400 | 17.5 | 〃 | 13,830 | 17.3 | 16,470 | 13.7 | 17,220 |
| 100×500 | 19.6 | 〃 | 15,480 | 19.4 | 18,130 | 15.8 | 18,880 |
| 150×100 | 15.7 | 〃 | 12,400 | 15.5 | 15,050 | 14.2 | 18,820 |
| 150×150 | 17.3 | 〃 | 13,670 | 17.1 | 16,310 | 15.8 | 20,080 |
| 150×250 | 20.5 | 〃 | 16,200 | 20.3 | 18,840 | 19.1 | 22,690 |
| 150×300 | 22.1 | 〃 | 17,460 | 21.9 | 20,100 | 20.7 | 23,950 |
| 150×400 | 25.4 | 〃 | 20,070 | 25.2 | 22,710 | 23.9 | 26,480 |

■人孔ふた (2類)

| 形状 |  | | | | | | |
|--------------|--|----------------|---------|--------|----------------|--------|---------------|
| | 商品CD | FM CER | | | FMCEA | | FM CED |
| | フランジ形式 | RF 7.5 K (形式1) | | | GF 7.5 K (形式2) | | GF 10 K (形式2) |
| 呼び径(㎜)×寸法(㎜) | 質量(kg) | 単価(kg/円) | 単価(円) | 質量(kg) | 単価(円) | 質量(kg) | 単価(円) |
| 600×75 | 129 | 820 | 109,980 | 129 | 108,480 | 120 | 110,100 |
| 600×100 | 130 | 〃 | 110,800 | 131 | 110,220 | 121 | 111,020 |
| 600×150 | 132 | 〃 | 112,440 | 132 | 111,040 | 124 | 114,080 |
| 600×200 | 133 | 〃 | 113,260 | 134 | 112,780 | 125 | 115,000 |

※:RF形は、呼び径 600側のみ溝付。GF形は、上部側のみ溝付となります。

※受注生産になります。

フランジ形

■フランジふた（2類）

| | | | | | | | |
|---------|--|------------|---------------|------------------|---------------|-----------------|---------------|
| 形状 |  | | | | | | |
| 商品CD | FFCER | | | FFCEA | | FFCED | |
| フランジ形式 | R F 7. 5 K (形式1) | | | G F 7. 5 K (形式2) | | G F 1 0 K (形式2) | |
| 呼び径(mm) | 質量(kg) | 単価(kg/円) | 単 価(円) | 質量(kg) | 単 価(円) | 質量(kg) | 単 価(円) |
| ※ 50 | 2.4 | | 4,500 | | — | | — |
| 75 | 4.53 | 790 | 3,580 | 4.41 | 6,180 | 2.82 | 6,730 |
| 100 | 5.81 | 〃 | 4,590 | 5.66 | 7,270 | 3.71 | 7,530 |
| 150 | 8.22 | 〃 | 6,490 | 8.02 | 9,140 | 7.41 | 11,050 |
| 200 | 11.9 | 〃 | 9,400 | 11.6 | 12,060 | 10.2 | 13,360 |
| 250 | 17.7 | 〃 | 13,980 | 17.3 | 16,670 | 16.4 | 19,560 |
| 300 | 23.5 | 800 | 18,800 | 23.1 | 21,480 | 19.9 | 22,520 |
| 350 | 31.5 | 〃 | 25,200 | 31.1 | 27,980 | 25.3 | 28,140 |
| 400 | 39.3 | 〃 | 31,440 | 38.8 | 34,140 | 35.9 | 36,620 |
| 450 | 51.5 | 〃 | 41,200 | 50.9 | 44,020 | 46.7 | 46,660 |
| 500 | 62.5 | 820 | 51,250 | 61.9 | 54,860 | 55.7 | 55,770 |
| 600 | 87.6 | 〃 | 71,830 | 86.9 | 75,460 | 82 | 78,640 |

※記号は規格外品です。

■らっぱ口（2類）

| | | | | | | | |
|---------|--|------------|----------------|------------------|----------------|--|--|
| 形状 |  | | | | | | |
| 商品CD | FTMER | | | FTMEA | | | |
| フランジ形式 | R F 7. 5 K (形式1) | | | G F 7. 5 K (形式2) | | | |
| 呼び径(mm) | 質量(kg) | 単価(kg/円) | 単 価(円) | 質量(kg) | 単 価(円) | | |
| 75 | 5.25 | 790 | 4,150 | 5.14 | 6,760 | | |
| 100 | 6.8 | 〃 | 5,370 | 6.65 | 8,050 | | |
| 150 | 10.6 | 〃 | 8,370 | 10.4 | 11,020 | | |
| 200 | 16.5 | 〃 | 13,040 | 16.2 | 15,700 | | |
| 250 | 24.9 | 〃 | 19,670 | 24.5 | 22,360 | | |
| 300 | 34 | 800 | 27,200 | 33.6 | 29,880 | | |
| 350 | 46 | 〃 | 36,800 | 45.5 | 39,500 | | |
| 400 | 58.6 | 〃 | 46,880 | 58.1 | 49,580 | | |
| 450 | 77.5 | 〃 | 62,000 | 76.9 | 64,820 | | |
| 500 | 93 | 820 | 76,260 | 92.4 | 79,870 | | |
| 600 | 132 | 〃 | 108,240 | 131 | 111,620 | | |

フランジ形

■フランジ長管 (参考価格)

| 形状 |  | | | | | | |
|--------------|--|----------------|---------|--------|----------------|--------|---------------|
| | 商品CD | F2LER | | | F2LEA | | F2LED |
| | フランジ形式 | RF 7.5 K (形式1) | | | GF 7.5 K (形式2) | | GF 10 K (形式2) |
| 呼び径(㎜)×寸法(㎜) | 質量(kg) | 単価(kg/円) | 単 価(円) | 質量(kg) | 単 価(円) | 質量(kg) | 単 価(円) |
| 75×3000 | 55.9 | 740 | 41,370 | 55.8 | 43,990 | 52.9 | 45,450 |
| 100×3000 | 71.8 | 〃 | 53,130 | 71.7 | 55,860 | 68.1 | 56,790 |
| 150×4000 | 142 | 700 | 99,400 | 142 | 102,200 | 140 | 105,600 |
| 200×4000 | 223 | 〃 | 156,100 | 222 | 158,300 | 220 | 161,700 |
| 250×4000 | 303 | 〃 | 212,100 | 303 | 215,100 | 301 | 220,900 |
| 300×4000 | 377 | 680 | 256,360 | 377 | 259,360 | 371 | 262,480 |
| 350×4000 | 459 | 〃 | 312,120 | 459 | 315,220 | 448 | 317,340 |
| 400×4000 | 561 | 〃 | 381,480 | 561 | 384,580 | 556 | 390,780 |
| 450×4000 | 659 | 〃 | 448,120 | 658 | 450,740 | 651 | 457,980 |
| 500×4000 | 755 | 670 | 505,850 | 755 | 509,950 | 747 | 516,590 |
| 600×4000 | 962 | 〃 | 644,540 | 961 | 648,070 | 961 | 662,470 |

※フランジ形式:GF10K (形式2)についてGF加工は一面のみになります。

■片フランジ長管 (参考価格)

| 形状 |  | | | | | | |
|--------------|--|----------------|---------|--------|----------------|--------|---------------|
| | 商品CD | F1LER | | | F1LEA | | F1LED |
| | フランジ形式 | RF 7.5 K (形式1) | | | GF 7.5 K (形式2) | | GF 10 K (形式2) |
| 呼び径(㎜)×寸法(㎜) | 質量(kg) | 単価(kg/円) | 単 価(円) | 質量(kg) | 単 価(円) | 質量(kg) | 単 価(円) |
| 75×3000 | 52.2 | 740 | 38,630 | 52.1 | 41,250 | 50.6 | 41,940 |
| 100×3000 | 67.3 | 〃 | 49,800 | 67.1 | 52,450 | 65.3 | 52,920 |
| 150×4000 | 136 | 700 | 95,200 | 135 | 97,300 | 135 | 99,700 |
| 200×4000 | 215 | 〃 | 150,500 | 214 | 152,700 | 213 | 154,400 |
| 250×4000 | 291 | 〃 | 203,700 | 291 | 206,700 | 290 | 209,600 |
| 300×4000 | 363 | 680 | 246,840 | 362 | 249,160 | 360 | 251,400 |
| 350×4000 | 440 | 〃 | 299,200 | 440 | 302,300 | 435 | 303,700 |
| 400×4000 | 540 | 〃 | 367,200 | 539 | 369,620 | 537 | 373,060 |
| 450×4000 | 631 | 〃 | 429,080 | 630 | 431,700 | 626 | 434,980 |
| 500×4000 | 723 | 670 | 484,410 | 723 | 488,510 | 719 | 491,830 |
| 600×4000 | 923 | 〃 | 618,410 | 922 | 621,940 | 922 | 629,140 |

フランジ形

■パドル付きフランジ短管

| 形状 | フランジ短管 | | | 片フランジ短管 | | 加算額 | |
|----------|---|----------|---------|--|---------|--------|--------|
| |  | | |  | | | |
| 商品CD | FP1ER | | | FP2ER | | パドル突部 | |
| フランジ形式 | RF 7.5 K (形式1) | | | RF 7.5 K (形式1) | | | |
| 呼び径(mm) | 質量(kg) | 単価(kg/円) | 単価(円) | 質量(kg) | 単価(円) | 質量(kg) | 単価(円) |
| 75×800 | 23.4 | 910 | 24,290 | 19.6 | 20,840 | 2.91 | 3,000 |
| 100×800 | 29.3 | 〃 | 29,660 | 24.7 | 25,480 | 3.46 | 3,000 |
| 150×800 | 45 | 〃 | 44,950 | 38.8 | 39,310 | 6.73 | 4,000 |
| 200×800 | 65.7 | 〃 | 63,790 | 57.6 | 56,420 | 8.22 | 4,000 |
| 250×800 | 90.5 | 〃 | 88,360 | 79 | 77,890 | 11.5 | 6,000 |
| 300×1000 | 129 | 〃 | 123,390 | 115 | 110,650 | 13.7 | 6,000 |
| 350×1000 | 160 | 〃 | 153,600 | 142 | 137,220 | 17.3 | 8,000 |
| 400×1000 | 195 | 〃 | 185,450 | 174 | 166,340 | 22.3 | 8,000 |
| 450×1000 | 235 | 〃 | 224,850 | 207 | 199,370 | 28.1 | 11,000 |
| 500×1000 | 268 | 920 | 257,560 | 236 | 228,120 | 31.6 | 11,000 |
| 600×1200 | 388 | 〃 | 372,960 | 349 | 337,080 | 45.0 | 16,000 |

※1:管長寸法L、パドル位置L1の任意寸法は、別途御見積致します。

(L=300mm以下は、製作致しますが、L=300mmの価格とします)

※2:フランジの仕様については、36頁フランジ面加算額(一面あたりの加算額)をご参照下さい。



※3:上記短管の質量には、パドル突部質量が含まれます。

※4:上記短管の価格は、内面エポキシ樹脂粉体塗装、外面合成樹脂塗装です。

※5:内面エポキシ樹脂粉体塗装、外面合成樹脂塗装以外の塗装については、36頁フランジ乱長管(パドル付きフランジ短管)の価格をご参照下さい。

■片フランジ管(HN短管) 規格外

■両フランジ片落管(HF短管) 規格外

| 形状 |  | | | 形状 |  | | |
|----------------|---|--|--------|----------------|---|--|--------|
| 商品CD | FHNE- | | | 商品CD | FHFE- | | |
| 呼び径(mm)×寸法(mm) | 質量(kg) | | 単価(円) | 呼び径(mm)×寸法(mm) | 質量(kg) | | 単価(円) |
| 50×50×300 | 6.1 | | 25,130 | 75×50×300 | 9.9 | | 25,130 |

■フランジ乱長管 (両フランジ及び片フランジ) 質量表

単位: kg

| 呼び径 (mm) | 直部 1000mm あたり | フランジ一面質量 | | | | | | | |
|----------|---------------------|--------------|------|------|------|--------------|------|------|------|
| | | R F 形 (形式 1) | | | | G F 形 (形式 2) | | | |
| | | 7.5 K | 10 K | 16 K | 20 K | 7.5 K | 10 K | 16 K | 20 K |
| 75 | 16.13 | 3.77 | 2.28 | 3 | 3.29 | 3.66 | 2.17 | 2.89 | 3.18 |
| 100 | 20.91 | 4.55 | 2.75 | 3.98 | 4.33 | 4.4 | 2.61 | 3.84 | 4.18 |
| 150 | 32.35 | 6.22 | 5.59 | 7.73 | 8.9 | 6.02 | 5.39 | 7.53 | 8.7 |
| 200 | 51.64 | 8.06 | 6.75 | 9.89 | 11.2 | 7.8 | 6.49 | 9.63 | 11 |
| 250 | 69.98 | 11.5 | 10.7 | 16.5 | 19.6 | 11.1 | 10.4 | 16.2 | 19.3 |
| 300 | 87.13 | 14.2 | 11.4 | 19.7 | 23.1 | 13.8 | 11 | 19.3 | 22.7 |
| 350 | 105.42 | 18.8 | 13.4 | 26 | 30 | 18.3 | 12.9 | 25.6 | 29.5 |
| 400 | 129.44 | 21.8 | 19.4 | 36 | 42.8 | 21.3 | 18.9 | 35.5 | 42.3 |
| 450 | 150.57 | 28.3 | 24.7 | 47.3 | 55.5 | 27.7 | 24.1 | 46.7 | 54.9 |
| 500 | 172.85 | 32 | 28.3 | 56.3 | 65.4 | 31.4 | 27.6 | 55.7 | 64.8 |
| 600 | 220.96 | 38.9 | 39 | 75 | 86.1 | 38.2 | 38.3 | 74.2 | 85.3 |

※1: 本商品はご使用条件により別途、御見積致します。

※2: フランジは一面あたりの重量です。両フランジの場合は2面分を加算ください。

■フランジ乱長管 (パドル付きフランジ短管)

単位: kg/円

| 外面塗装 | 合成樹脂 | A A | | | B B | | C C・D D | |
|----------|------|-----|------|-----|------|-----|---------|--|
| 内面塗装 | 粉体 | 粉体 | 液状エポ | 粉体 | 液状エポ | 粉体 | 液状エポ | |
| 塗装CD | E | V | P | Y | Q | Z | R | |
| 呼び径 (mm) | | | | | | | | |
| 75~250 | 910 | 940 | 940 | 960 | 960 | 980 | 980 | |
| 300~450 | 910 | 940 | 940 | 960 | 960 | 980 | 980 | |
| 500・600 | 920 | 950 | 950 | 970 | 970 | 990 | 990 | |

※外面塗装のAA~CCは、JSWAS G-1下水道用ダクタイル 鋳鉄管の塗装仕様による記号です。

※上記以外の塗装については、別途ご照会により御見積申し上げます。

■フランジ面加算額 (一面あたりの加算額)

単位: 円

| フランジ形式 | R F 形 (形式 1) | | | G F 形 (形式 2) | | | |
|----------|--------------|-------|--------|--------------|--------|--------|--------|
| | 10 K | 16 K | 20 K | 7.5 K | 10 K | 16 K | 20 K |
| フランジ CD | 2 | 5 | 7 | A | D | F | K |
| 呼び径 (mm) | | | | | | | |
| 75 | 1,800 | 2,400 | 3,300 | 2,700 | 4,500 | 5,100 | 6,000 |
| 100 | 1,800 | 2,400 | 3,300 | 2,800 | 4,600 | 5,200 | 6,100 |
| 150 | 2,400 | 3,600 | 4,500 | 2,800 | 5,200 | 6,400 | 7,300 |
| 200 | 2,400 | 3,600 | 4,500 | 2,900 | 5,300 | 6,500 | 7,400 |
| 250 | 3,600 | 4,800 | 5,400 | 3,000 | 6,600 | 7,800 | 8,400 |
| 300 | 3,600 | 4,800 | 5,400 | 3,000 | 6,600 | 7,800 | 8,400 |
| 350 | 4,800 | 6,000 | 6,400 | 3,100 | 7,900 | 9,100 | 9,500 |
| 400 | 4,800 | 6,000 | 6,400 | 3,100 | 7,900 | 9,100 | 9,500 |
| 450 | 6,000 | 7,200 | 7,300 | 3,300 | 9,300 | 10,500 | 10,600 |
| 500 | 6,000 | 7,200 | 7,300 | 4,100 | 10,100 | 11,300 | 11,400 |
| 600 | 7,200 | 9,600 | 12,500 | 4,200 | 11,400 | 13,800 | 16,700 |

※上記以外のフランジ形式につきましては、別途ご照会により御見積申し上げます。

6 ダクタイトル鑄鉄異形管分類表

■ダクタイトル鑄鉄異形管分類表

| 類系 | 品名 | | | | | |
|------|-----------|-----------|-----------|-----------|----------|----------|
| 1類 | 二受T字管 | 45°曲管 | 22 1/2°曲管 | 11 1/4°曲管 | 5 5/8°曲管 | 継ぎ輪 |
| | 短管1号 | 短管2号 | | | | |
| 2類 | 三受十字管 | 受挿し片落管 | 挿し受片落管 | 90°曲管 | フランジ付T字管 | 浅埋設F付T字管 |
| | 排水T字管 | フランジ短管 | フランジふた | らっぱ口 | 人孔ふた | |
| 3類 | 三フランジT字管 | 二フランジT字管 | フランジ片落管 | フランジ曲管 | 仕切弁副管 | |
| | 乙字管 H=300 | 規格外フランジ短管 | 規格外二受T字管 | | | |
| 類外 | うず巻F付T字管 | | | | | |
| 個別単価 | NS形異形管 | 栓 | その他規格外 | | | |

■ダクタイトル鑄鉄異形管分類別価格表（個別単価除く）

単位: kg/円

| 外面塗装 | 内面塗装 | 塗装CD | 管種 | 呼び径(㎜) | 1類 | 2類 | 3類 | 類外 |
|---------|------|------|-------|---------|-----|-----|-----|-------|
| 合成樹脂 | 粉体 | E | K形 | 75~250 | 720 | 790 | 840 | 1,160 |
| | | | | 300~450 | 730 | 800 | 850 | 1,170 |
| | | | | 500~600 | 750 | 820 | 870 | — |
| | | | フランジ形 | 75~200 | 740 | 810 | — | — |
| | | | | 75~250 | — | 790 | 840 | — |
| | | | | 300~450 | — | 800 | 850 | — |
| 500~600 | — | 820 | 870 | — | | | | |

※1: 上記ダクタイトル鑄鉄異形管分類表の個別単価においては適応外です。

※2: 内面液状エポキシ樹脂塗装にも適合します。

■ダクタイトル鑄鉄異形管特殊塗装価格

単位: kg/円

| 外面塗装 | A A | | B B | | C C・D D | |
|--------|-----|------|-----|------|---------|------|
| 内面塗装 | 粉体 | 液状エポ | 粉体 | 液状エポ | 粉体 | 液状エポ |
| 塗装CD | V | P | Y | Q | Z | R |
| 呼び径(㎜) | | | | | | |
| 75~600 | +30 | | +50 | | +70 | |

※本価格は、フランジ長管、片フランジ長管、乱長管、パドル付きフランジ短管は適応外です。

※外面塗装のAA~DDは、JSWAS G-1下水道用ダクタイトル鑄鉄管の塗装仕様による記号です。

※上記以外の塗装については、別途ご照会により御見積申し上げます。

■内面塗装の説明

| 記号 | 塗料の種類 | 塗膜厚 μ | 用途 |
|----|------------|-------|----------------------|
| B | 合成樹脂塗料 | 80 | 水質に悪影響を与えないエポキシ系塗装 |
| E | エポキシ樹脂粉体塗料 | 300 | 特に指定がない限り管内面に通常使用される |
| T | 液状エポキシ樹脂塗料 | 300 | 大口径で粉体塗装が出来ない場合等に使用 |

■外面塗装の説明（JSWAS G-1下水道用ダクタイトル鑄鉄管塗装仕様）

| 記号 | 工程 | 塗料の種類 | 塗膜厚 μ | 用途 |
|-----|------|-----------------------------|-------|---|
| A A | 1次塗装 | ジンクリッチプライマー | 20 | 露出配管に用いられ、上塗りは黒色に限られる |
| | 2次塗装 | 合成樹脂塗料 | 80 | |
| B B | 1次塗装 | ジンクリッチプライマー | 20 | 主として露出配管に用いられる。上塗りはアクリルNAD系塗料の色指定ができる |
| | 2次塗装 | アクリルNAD系艶有塗料に に適した合成樹脂塗料 | 80 | |
| C C | 1次塗装 | ジンクリッチプライマー | 20 | 耐候性が要求される場合の露出配管に用いられる。上塗りはポリウレタン樹脂系塗料が用いられ、色指定ができる |
| | 2次塗装 | エポキシ樹脂塗料 | 50 | |
| | 3次塗装 | エポキシM.I.O.塗料 | 50 | |
| D D | 1次塗装 | ジンクリッチプライマー | 20 | 水中配管、及び高湿度環境における露出配管に用いられる。上塗りはエポキシ樹脂系塗料が用いられ、色指定ができる |
| | 2次塗装 | エポキシ樹脂塗料 | 50 | |
| | 3次塗装 | エポキシM.I.O.塗料 | 50 | |

7 特殊継ぎ手

■ 鋳鉄製プラグジョイント 規格外

| | | | |
|--------------|---|--------|------------|
| 形状 |  | | |
| 商品CD | ZPJE- | | T頭ボルト・ナット |
| 呼び径(㎜)×寸法(㎜) | 質量(kg) | 単価(円) | 寸法(本) |
| 75×50 | 5.61 | 9,300 | M16×85 (4) |
| 75×75 | 5.28 | 8,900 | 〃 (4) |
| 100×50 | 7.1 | 12,200 | M20×90 (4) |
| 100×100 | 7.28 | 11,500 | 〃 (4) |
| 150×50 | 10.8 | 16,800 | 〃 (6) |
| 200×50 | 15.9 | 24,700 | 〃 (6) |

※1: 本製品内面エポキシ樹脂粉体塗装、外面合成樹脂塗装です。

※2: 本価格には接続部品を含んでおりません。接続にはK形ゴム輪、T頭ボルト・ナットが別途必要になります。

■ 合フランジ 規格外

| | | | | | | | | | |
|--------------|--|-------------|----|-------------|----|--|-------------|----|--|
| 形状 | 合フランジ | | | | | 管端防食コア付合フランジ | | | |
| |  | | | | |  | | | |
| 塗装 | 質量(kg) | 合成樹脂 | | 粉体 | | 質量(kg) | 粉体 | | |
| 呼び径(㎜)×寸法(㎜) | | 商品CD: ZPFBR | 入数 | 商品CD: ZPFER | 入数 | | 商品CD: ZCFFR | 入数 | |
| 50×50 | 2 | 5,200 | 10 | 7,100 | 6 | 3 | 8,200 | 6 | |
| 75×40 | 4.7 | ※7,800 | 5 | ※10,800 | 4 | | — | | |
| 75×50 | 4.6 | 6,800 | 5 | 9,800 | 4 | 5.6 | 11,600 | 4 | |
| 75×75 | 4.1 | 6,800 | 5 | 9,800 | 4 | 5.7 | 12,300 | 4 | |
| 100×40 | 6.5 | ※9,200 | 5 | ※12,500 | 4 | | — | | |
| 100×50 | 6.1 | 8,200 | 5 | 11,500 | 4 | 6.6 | ※13,900 | 4 | |
| 100×75 | 5.6 | 8,200 | 5 | 11,500 | 3 | 6.65 | ※14,600 | 3 | |
| 100×100 | 5.1 | ※8,200 | 5 | 11,500 | 3 | 6.85 | ※15,200 | 3 | |
| 150×40 | 11.2 | ※15,200 | 1 | ※19,000 | 1 | | — | | |
| 150×50 | 9.7 | ※14,200 | 1 | ※18,000 | 1 | | — | | |
| 150×75 | 9.2 | ※14,200 | 1 | ※18,000 | 1 | | — | | |
| 150×100 | 8.7 | ※11,600 | 1 | ※15,500 | 1 | 10.8 | ※20,600 | 1 | |
| 150×150 | 7.6 | ※11,600 | 1 | ※15,500 | 1 | 8.7 | ※21,400 | 1 | |
| 200×50 | 16.8 | ※20,200 | 1 | ※25,400 | 1 | | — | | |
| 200×75 | 16.3 | ※20,200 | 1 | ※25,400 | 1 | | — | | |
| 200×100 | 13.3 | ※16,200 | 1 | ※21,400 | 1 | 15.2 | ※33,400 | 1 | |
| 250×50 | 22 | ※29,100 | 1 | ※39,800 | 1 | | — | | |
| 300×50 | 29 | ※38,300 | 1 | ※51,200 | 1 | | — | | |

※1: 塗装は内外面共の塗装。本体材質はFCD製です。

※2: フランジ形式は、RF形7.5K(形式1)です。GF形7.5K(形式2)については別途御見積申し上げます。

※3: 本価格は1ケース単位の価格になります。

※4: 受注生産品になります。